

JONAS DRUNGILAS

Lietuvos istorijos institutas

**VYRAI IR MOTERYS GENEALOGIJOJE: GORSKIŲ GIMINĖS  
VEDYBINĖ POLITIKA XVI A. ANTROJE PUSĖJE –  
XVIII A. PIRMOJE PUSĖJE\***

ANOTACIJA. Straipsnyje, pasitelkus genealoginius duomenis, tiriama Gorskių (h. Galvaraiš-tis) giminės vedybinė politika nuo jos įsikūrimo Žemaitijoje XVI a. antroje pusėje iki iškilimo XVIII a. pirmoje pusėje. Pirmiausia analizuojamas bendras sutuoktinių portretas (socialinis statusas, ekonominis pajėgumas, turimos pareigybės, geografinė kilmė), tada detaliau nagrinėjama šios giminės „vedybinė rinka“ bei ją formavę veiksniai (giminystės ryšiai, žemėvalda, konfesija).

RAKTINIAI ŽODŽIAI: genealogija, giminystė, Gorskiai, kilmė, sutuoktiniai, vedybos, Žemaitija.

ABSTRACT. Based on genealogical data, the article investigates the marriage policy of the Gorski family (*Nalęcz* coat of arms) from its establishment in Samogitia in the second half of the sixteenth century to its rise in the first half of the eighteenth century. First, a general portrait of the spouses is analysed (the social status, economic capacity, offices held, geographical origin), and then the ‘marriage market’ of this family and the factors that had shaped it are examined in greater detail (kinship ties, land tenure, confession).

KEYWORDS: genealogy, kinship, Gorski, spouses, marriage, Samogitia.

\*Projektas bendrai finansuojamas iš Europos socialinio fondo lėšų (projektas Nr. 09.3.3-LMT-K-712-0160) pagal dotacijos sutartį su Lietuvos mokslo taryba.

## Įvadas

XVIII a. pabaigoje – XIX a. pradžioje Gorskių giminė pagal ekonominę pajėgumą priklausė stambiausių Lietuvos žemvaldžių dvyliktukui<sup>1</sup>. Toks statusas skatino ir atitinkamą giminės reprezentacinę politiką, kurios viena iš sudedamųjų dalių buvo giminės praeities atkūrimas. Čia iniciatyvos ėmėsi Šiaulių pavieto maršalka (1855–1858) Napoleonas Liudvikas Titas Gorskis, paprašęs Vilniaus laikinosios archeologijos komisijos nario Jono Kazimiero Vilčinskio sudaryti jo giminės genealogiją. Netrukus J. K. Vilčinskio sudarytame „Senajame bajorijos herbyne“ (1860) pasirodė pirmoji šios giminės istorijos versija, parengta Julijaus Bartoševičiaus<sup>2</sup>. Vėliau giminės genealogiją iki 1875 m. pratęsė pats N. L. T. Gorskis. XX a. pabaigoje šis tekstas buvo išspausdintas ir beveik nepakeistas naudojamas iki šiol<sup>3</sup>, gal todėl pati šios giminės istorija detaliau taip ir liko netyrinėta.

Minėtoje genealogijoje nuosekliai aprašyta dviejų giminės šakų istorija, paminėtos giminės narių turėtos pareigybės, valdos, stengtasi kiek įmanoma nuosekliau nurodyti Gorskių giminės, tiek vyrų, tiek moterų, sutuoktinius. Tokia pirminė suregistruota medžiaga, atitinkamai (naudojantis genealoginiu metodu) papildžius bei išanalizavus, leidžia atlikti įdomų socialinės istorijos tyrimą – pažvelgti į tuometinę Gorskių giminės vykdytą vedybinę politiką, kai vedybos buvo ne individualus, bet kolektyvinis reikalas, kuriam įtaką darė visa giminė<sup>4</sup>. Giminių vedybinė politika, kaip ir pačios vedybos, yra daugiaaspektis reiškiny, kurį, kaip rodo solidus šios tematikos istoriografijos įdirbis, galima tirti iš įvairių perspektyvų. Viena iš tyrimų tendencijų – kai pagrindinis dėmesys sutelkiamas į šeimos erdvę (dažniausiai trijų kartų), t. y. analizuojami sutuoktinio(ės) socialinis statusas, turtinė padėtis (hipergaminė, homogaminė, hipigaminė santuoka<sup>5</sup>), demografiniai aspektai (amžius, palikuonys, santuokų trukmė ir panašiai)<sup>6</sup>. Kitoje tyrimų

<sup>1</sup> Anuomet šiai giminei priklausė žymesni Biržinėnų, Biržuvėnų, Džiuginėnų, Gintališkės, Padubysio, Salantų, Šaukėnų bei kiti mažesni dvarai. – L. T r u s k a, XVIII a. pabaigos Lietuvos bajorija (skaičius ir sudėtis), *Lietuvos istorijos metraštis*. 1992, 1994, p. 23.

<sup>2</sup> J. K. W i l c z y ņ s k i, *Herbarz starodawnej szlachty podług Heraldyków polskich z dopelnieniem do czasów obecnych*, Paryž, 1860, s. 3–14 (žr. sk. „Rodowód Nałęcz-Gorskich“).

<sup>3</sup> R. K l i m a v i č i u s, Gorskių giminės genealogija, *Žemaičių praeitis*, ats. red. A. Butrimas, t. 2, Vilnius, 1993, p. 257–269; G. B ł a s z c z y k, *Herbarz szlachty żmudzkiej* (toliau – *HSzŻ*), t. II, Warszawa, 2015, s. 179–192.

<sup>4</sup> L. S t o n e, *The Family, Sex and Marriage in England, 1500–1800*, New York, 1977, p. 90.

<sup>5</sup> Pavyzdžiui, J. J. H u r w i c h, *Noble strategies: marriage and sexuality in the Zimmern Chronicle*, Kirksville, 2006; tas pats, Marriage Strategy among the German Nobility 1400–1699, *The Journal of Interdisciplinary History*, vol. 29, 1998, no. 2, p. 169–195.

<sup>6</sup> Žinoma, toks duomenų sustruktūravimas, atskleidžiantis vedybinės politikos pokyčius, įneša daugiau aiškumo, bet kartu pasitaiko ir trūkumų. Tą parodė ne per seniausiai publikuotas Lietuvos Didžiosios Kunigaikštystės (toliau – LDK) diduomenės „vedybinės rinkos“ tyrimas (žr. M. L i e d k e, *Rodzina magnacka w Wielkim Księstwie Litewskim w XVI–XVIII wieku. Studium demograficzno-społeczne*, Białystok, 2016, s. 237–245), kur remiantis demografiniais rodikliais, buvo nustatyta, kad ši „rinka“ buvo labai uždara ir ribota.

kryptyje dominuoja ilgesnį laikotarpį apimantys tyrimai, kai remiantis genealoginiu metodu į vedybinę politiką žvelgiama iš giminystės perspektyvos. Šią istorinių tyrimų kryptį smarkiai paveikė vadinamoji (prancūzų) struktūralistų mokykla. Vienas žymiausių jos atstovų prancūzų antropologas Claude'as Lévi-Straussas suformulavo vedybinių „mainų“ teoriją (publikuota 1949 m.), pagal kurią giminės (kaip sistemos) per vedybas apsi-keičia vertingiausiomis giminės turto kategorijomis (t. y. moterimis), taip sustiprindamos tarpusavio ryšį<sup>7</sup>. Vėliau (1972) šią „mainų“ teoriją papildė bei išplėtė žymus prancūzų sociologas Pierre'as Bourdieu, teigdamas, kad kiekvieną vedybinį sandorį galima suprasti kaip tik vieną momentą materialinių ir simbolinių mainų serijoje<sup>8</sup>. Tad neatsitiktinai struktūralizmo paveiktų istorikų darbuose daugiau vartojamas *aljanso* nei vedybų terminas (vok. *Allianze*, pranc. *alliance*) arba kartu juos abu „sukabinant“ – *vedybinis aljansas*, kai į santuoką pirmiausia žvelgiama iš giminystės perspektyvos. Tokie tyrimai padeda labiau apčiuopti giminių frakcijas, sąjungas, aptikti artimo laipsnio giminaičių santuokas ir panašiai, taip labiau atskleidžiant giminystės ryšių tinklą<sup>9</sup>.

Šios dvi skirtingos tyrimų kryptys suteikia kitokį atspalvį genealoginių tyrimų perspektyvai, kai iš įprastinio platesnio ar siauresnio vedybų aprašymo „kas su kuo“ Gorskių genealogiją galima paversti mini „laboratorija“. Juolab kad detaliau tiriant šios giminės vedybinę politiką išskyla „aštresni“ jos svarbą bei kaitą nusakantys dėmenys: a) integracija naujoje erdvėje – Žemaitijos kunigaikštystėje (giminė buvo atvykusi iš Lenkijos Karalystės); b) giminės statuso kaita XVIII a. pradžioje (Andrius Antanas Gorskis (†1736) tapo Žemaitijos vėliavininku, ketvirtu pagal rangą šio regiono pareigūnu); c) vietinių sutuoktinių atrankos kriterijai (erdvė, kur dominavo plikbajoriai ir smulkūs bajorai, sudarę 94 proc. Žemaitijos bajorijos<sup>10</sup>); d) vedybinių „mainų“ funkcionavimas. Šie vedybinės

Tačiau šie rezultatai pasirodė esatys netikslūs bei klaidinantys. Tai taikliai apibūdino B. Manyš, recenzuodama anksčiau nurodytą knygą: „Autorė apibūdino ir „vedybų rinkos“ modelį, kartu nurodydama apribojimus, su kuriais tekdavo susidurti renkantis atitinkamą kandidatą ar kandidatę į vyrus ar žmonas. Ji daro išvadą, kad ši rinka buvo „palyginus kukli“. Sunku sutikti su tokiu teiginiu, mat analizuojamų giminių atstovai sutuoktinius rinkosi ne tik LDK.“ – B. M a n y š, Rec. Marzena Liedke, *Rodzina magnacka w Wielkim Księstwie Litewskim w XVI–XVIII wieku. Studium demograficzno-społeczne*, Białystok: Instytut Badań nad Dziedzictwem Kulturowym Europy, 2016. 436 s., *Lietuvos istorijos metraštis. 2017 metai. 2*, 2018, p. 194.

<sup>7</sup>C. Lévi-Strauss, *Elementarne struktury pokrewieństwa*, Warszawa, 2011, s. 99–100.

<sup>8</sup>P. Bourdieu, Les stratégies matrimoniales dans le système de reproduction, *Annales. Économies, Sociétés, Civilisations*, 27<sup>e</sup> année, 1972, N. 4–5, p. 1120.

<sup>9</sup>Pavyzdžiui: S. M a r r a, *Allianzen des Adels. Dynastisches Handeln im Grafenhaus Bentheim 16. und 17. Jahrhundert*, Köln–Weimar–Wien, 2007; M. N a s s i e t, *Parenté, noblesse et états dynastiques XV<sup>e</sup>–XVI<sup>e</sup> siècles*, Paris, 2000; K.-H. S p i e b, *Familie und Verwandtschaft im deutschen Hochadel des Spätmittelalters 13. bis Anfang des 16. Jahrhunderts (Vierteljahrschrift für Sozial- und Wirtschaftsgeschichte, Beihefte 111)*, Stuttgart, 1993.

<sup>10</sup>G. B ł a s z c z y k, *Żmudź w XVII i XVIII wieku. Zaludnienie i struktura społeczna*, Poznań, 1985, s. 58, 7 lentelė.

politikos aspektai, taikant išplėstinį genealogijos metodą, t. y. nagrinėjant net tik Gorskių, bet ir kitų su jais susigiminiavusių patrilinijines (agnatines) ir matrilinijines (kognatines) linijas, padėtų labiau atverti ano meto giminystės vaizdą.

Tad šio tyrimo tikslas – pasinaudojus aptartos istoriografijos įžvalgomis išanalizuoti Gorskių giminės vedybinės politikos aspektus, atskleidžiant sutuoktinių atrankos veikius (t. y. „vedybinę rinką“) bei giminystės svarbą plėtojant naujus ryšius.

### Sutuoktinių „anketos“

Giminės vedybinės politikos dėmenis atskleidžia pasirinkti atitinkami tyrimo kriterijai – sutuoktinio(ės) geografinė kilmė, giminės ekonominis pajėgumas (turima žemėvalda Žemaitijoje) bei socialinis statusas, t. y. ar tuo metu šeimoje / giminėje buvo pareigybės turinčių asmenų. Sudarius tokią duomenų lentelę, kurią galime pavadinti sutuoktinių „anketomis“, atsiskleidė konkretūs Gorskių giminės vedybinės strategijos rodikliai.

Pirmiausia norėtusi aptarti Gorskių giminės narių iš(si)rinktų sutuoktinių turtinę padėtį. Iš surinktų duomenų matyti (žr. 1 lentelės 5 grafą), kad dauguma (apie 2/3) kandidatų(čių) priklausė vidutinės (valdžiusių nuo 6–11 iki 50–60 dūmų) ir gerokai mažiau (1/3) – smulkios (turinčių 5–10 dūmų) bajorijos sluoksniams<sup>11</sup>. Beje, panašioje padėtyje XVII a. antroje pusėje buvo ir patys Gorskiai. Pavyzdžiui, 1667 m. ši giminė (padūmės registre įrašyti 5 asmenys) Žemaitijoje valdė 62 dūmus<sup>12</sup>, o 1690 m. (verta prisiminti, kad dūmų skaičius šiame registre buvo sumažintas beveik 3 kartais) giminei (6 asmenims) priklausė tik 27 dūmai<sup>13</sup>. Vadinasi, pagal ekonominį pajėgumą Gorskiai neabejotinai priklausė vidutinei bajorijai, nors jei pažiūrėsime į kiekvieno giminės nario situaciją 1667 m., pamatysime, kad atskirai jie valdė nuo 6 iki 28 dūmų. Todėl galima konstatuoti, kad kai kurie šios giminės nariai, turėję 6 ar 7 dūmus, buvo dviejų bajorijos ekonominių kategorijų (vidutinės ir smulkios) paribyje. Visa tai tik paliudija, kad laiko tėkmėje (pavyzdžiui, įsigijus naujų, gavus įkeistų valdų ar kokią nedidelę seniūniją) tiek Gorskių, tiek jų sutuoktinių turtinė padėtis galėjo kisti į vieną ar į kitą pusę. Remiantis anksčiau aptarta Gorskių giminės ir jų sutuoktinių ekonomine padėtimi, galima teigti, kad turtine prasme santuokos abipusiškai daugiau ar mažiau buvo lygiavertės.

<sup>11</sup> Plačiau apie šias ekonomines bajorų kategorijas ir jų suskirstymą žr. J. D r u n g i l a s, *Erelis lokio guolyje. Lenkų bajorai Žemaitijoje XVI–XVIII a. Migracija, kalba, atmintis*, Vilnius, 2019, p. 145.

<sup>12</sup> Lietuvos valstybės istorijos archyvas (toliau – LVIA), SA, b. 3708, l. 78, 88, 90, 100, 123v, 128v, 135, 141, 185v.

<sup>13</sup> *Metryka Litewska. Rejestyry podymnego Wielkiego Księstwa Litewskiego: Księstwo Żmudzkie 1690 r. (toliau – Księstwo Żmudzkie 1690 r.)*, oprac. G. Błaszczyk, Warszawa, 2009, s. 55, 64, 66, 70, 77, 84, 142, 188, 191.

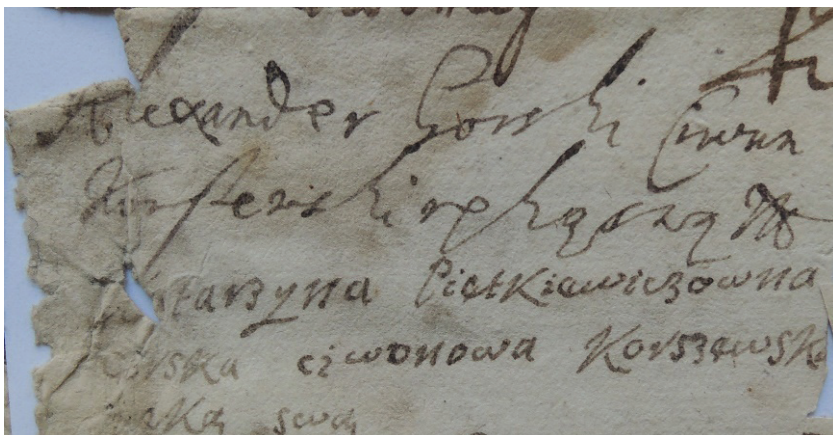

1 pav. Karšuvos tįjuno Aleksandro Gorskio (3.1) ir jo žmonos Kotrynos Petkevičiūtės autografaai.  
1657 m. balandžio 23 d. LVIA, f. 1281, ap. 1, b. 330, l. 2v.

Panaši situacija buvo ir su sutuoktinių giminių socialiniu statusu. Nemaža dalis sutuoktinių artimųjų (tėvas, broliai), o vyrų atveju – jie patys – turėjo pareigybes (žr. 1 lentelės 6 grafą). Visa tai rodo, kad turtiniu, socialiniu atžvilgiu Gorskių giminės tiek vyrų, tiek moterų santuokos daugiausia buvo homogeninės (lygiavertės). Tokios vedybos, kai daugumoje atvejų susigiminiuojama su Žemaitijos ar kito regiono valdžios elitui priklausiusiomis giminėmis, rodytų „vedybinės rinkos“ ribas bei signalizuotų apie jos endogaminį pobūdį, tačiau iš šio konteksto iškrenta dalis sutuoktinių, kilusių iš tuo metu nežymių, smulkiajai bajorijai priklausančių giminių. Pasigilinus į tokių giminių genealogiją, atsiveria kita šio reiškio pusė. Dalis šių *senakilmių* giminių kadaise turėjo pareigybes, tai buvo jų prestižo, giminės istorijos dalis. Naujai Žemaitijoje įsikuriančiai bei kylančiai giminei susigiminiavimas (lygiai tokia pat tendencija egzistavo ir Vakarų Europos bajorijoje<sup>14</sup>) su vietinėmis senakilmėmis giminėmis buvo itin svarbus faktorius. Vienas iš tokių pavyzdžių – būsimoji Karšuvos tįjuno Aleksandro Gorskio (3.1 žr. Gorskių genealoginė lentelė, 2 priedas) vedybos su Kotryna Petkevičiūte, kilusia iš smulkios bajorų giminės, kurios net du atstovai XVI a. pirmoje pusėje priklausė Žemaitijos valdžios elitui<sup>15</sup>. Vadinasi, kai kuriais atvejais būsimos sutuoktinio(ės) pasirinkimą galėjo nulemti ne tik turimas giminės turtas ar jos socialinis statusas, bet ir jos praeities *fama* (šlovė).

<sup>14</sup>Plačiau žr.: J. B. Wood, *Endogamy and Mésalliance, the Marriage Patterns of the Nobility of the Election of Bayeux, 1430–1669*, *French Historical Studies*, vol. 10, 1978, no. 3, p. 375–392.

<sup>15</sup>E. Saviščevas, *Žemaitijos savivalda ir valdžios elitas 1409–1566 m.*, Vilnius, 2010, p. 338.

1 lentelė. Gorskių giminės sutuoktiniai (XVI a. antra pusė – XVIII a. pradžia)<sup>16</sup>

Nr.	Gorskiai	Pareigybė	Sutuoktiniai	Ekonominis pajėgumas	Regionas	Giminės pareigybės
1.1	Stanislovas		Darata Adamkavičiūtė Hanusevičiūtė <sup>17</sup>	vidutiniai	Žemaitija	taip <sup>18</sup>
2.1	Jonas Chrizostomas (†1650)	Karšuvos tįjūnas 1641–1650 <sup>19</sup>	Kristina Veryha-Darovskytė	smulkūs	Naugarduko vaiv.	taip <sup>20</sup>
2.2	Kotryna <sup>21</sup>		Vaclovas Pilsudskis <sup>22</sup>	vidutiniai	Žemaitija	–
2.3	Rapolas (†1635 <sup>23</sup> )		Jadvyga Michnevičiūtė <sup>24</sup>	smulkūs	Žemaitija	–
3.1	Aleksandras	Karšuvos tįjūnas 1650–1677 <sup>25</sup>	Kotryna Petkevičiūtė <sup>26</sup>	smulkūs	Žemaitija	–

<sup>16</sup> Šioje lentelėje, nustatant sutuoktinio(ės) geografinę kilmę (regioną), ekonominį pajėgumą ir pareigybes, naudotasi G. Błaszczyko parengtu *HSzŻ*, kuriame yra apdoroti 1621 m. Žemaitijos kariuomenės surašymo (*Rejestrzy popisowe pospolitego ruszenia szlachty Wielkiego Księstwa Litewskiego z 1621 r.*, oprac. A. Rachuba, Warszawa, 2015), taip pat 1667 m. (LVIA, SA, b. 3708), 1690 m. (*Księstwo Żmudzkie 1690 r.*) Žemaitijos padūmių registrų duomenys.

<sup>17</sup> Apie šias vedybas žr. V. Vaivada, Dokumentas apie S. Gorskio vedybas, *Žemaičių praeitis*, ats. red. A. Butrimas, t. 2, Vilnius, 1993, p. 277–278; E. Saviščevas, Apie bajorų gyvenimą, aistras ir mirties bausmę XVI a. Žemaitijoje, *Istorijos šaltinių tyrimai*, t. 2, sud. A. Dubonis, Vilnius, 2010, p. 179–208. Antrą kartą Darata ištekėjo 1604 m. už Vaitiekaus Michnevičiaus, LVIA, f. 696, ap. 2, b. 1101, l. 6v.

<sup>18</sup> Daratos Adamkavičiūtės senelis Adomas Hanusaitis Beinartavičius buvo Karšuvos ir Pajūrio tįjūnas (1534–1548), *Urządniczy Wielkiego Księstwa Litewskiego. Spisy*, t. III: *Księstwo Żmudzkie XIV–XVIII wiek* (toliau – *UrzŻmu*), pod red. A. Rachuby, Warszawa, 2015, s. 331.

<sup>19</sup> Ten pat, p. 112, nr. 328.

<sup>20</sup> Kristinos Veryhos Darevskytės tėvas Petras pareigybių neturėjo, bet tarnavo LDK didžiajam išdininkui Mikalojui Naruševičiui: *Петръ Михайловичъ Верига з ѡмня своего зъ Даровского (...), а самъ Петръ Верига при пану подскарбѣемъ служитъ*, *Русская историческая библиотека*, t. XXXIII: *Переписи войска Литовского*, Петроград, 1915, c. 837.

<sup>21</sup> Vilniaus universiteto biblioteka, Rankraščių skyrius (toliau – VUB RS), F7–1632 m. Žemaitijos pilies teismo knyga, l. 64.

<sup>22</sup> G. Błaszczykas klaidingai nurodo, kad Vaclovo Pilsudskio brolis Merkelis, vedęs Eleną Slavočinskytę, buvo Vilkmėrgės pavieto paseniūnis, kai iš tikro buvo kitas asmuo, žr. G. Błaszczak, *HSzŻ*, t. IV, s. 540–541.

<sup>23</sup> VUB RS, F7–1635 m. Žemaitijos pilies teismo knyga, l. 356.

<sup>24</sup> LVIA, f. 696, ap. 2, b. 1019, l. 10; apie Michnevičių giminę žr. G. Błaszczak, *HSzŻ*, t. IV, s. 82–85.

<sup>25</sup> *UrzŻmu*, s. 113, nr 329.

<sup>26</sup> Apie Petkevičių giminę žr. G. Błaszczak, *HSzŻ*, t. IV, s. 506–515.



Nr.	Gorskiai	Pareigybė	Sutuoktiniai	Ekonominis pajėgumas	Regionas	Giminės pareigybės
3.2	Jeronimas (†1684)	Vendeno stalininkas 1665–1679, Užvenčio (1678), Viešvėnų (1681–1684) tįjūnas <sup>27</sup>	1v Kotryna Ivanavičiūtė (†1665) <sup>28</sup> 2v Kristina Važinskytė	vidutiniai <sup>29</sup>  vidutiniai	Žemaitija  Žemaitija	taip <sup>30</sup>  taip <sup>31</sup>
3.3	Zigmantas (†1653) <sup>32</sup>		Ona Solomėjaitė	smulkūs	Upytės pav. <sup>33</sup>	taip <sup>34</sup>
3.4	Ona		1v Jonas Orvydas <sup>35</sup> ? 2v Jurgis Žarnovskis <sup>36</sup>	vidutiniai	Žemaitija Žemaitija	? –
3.5	Sofija		1v Vincentas Gecevičius 2v Jonas Pavlikovskis	smulkūs  vidutiniai	Žemaitija <sup>37</sup>  Naugarduko vaiv. <sup>38</sup>	–  –
3.6	Kotryna		Jonas Aleksandras Slavočinskis <sup>39</sup>	vidutiniai	Žemaitija	–
3.7	Mikalojus Jonas (†1677)	Pernu stalininkas 1661–1666, Mstislavlio stalininkas 1666–1668; Tverų tįjūnas 1668–1677 <sup>40</sup>	1v Magdalena Elena Hevelaitė (von Hoeweln) 2v Ona Margarita Brinkaitė (von der Brincken)	vidutiniai	Livonija, Žemaitija	taip <sup>41</sup>  ?

<sup>27</sup> *Urządnicy dawnej Rzeczypospolitej XII–XVIII wieku*, t. IX: *Urządnicy inflanccy XVI–XVIII wieku. Spisy* (toliau – *UrzInf*), opr. K. Mikulski, A. Rachuba, Kórnik, 1994, s. 107, nr 989; *UrzŻmu*, s. 141, 146, nr 487, 516.

<sup>28</sup> VUB RS, F7 – 1654 m. Žemaitijos pilies teismo knyga, nr. 184.

<sup>29</sup> Apie Ivanavičių giminę žr. G. B ĺ a s z c z y k, *HSzŻ*, t. V, s. 278–281.

<sup>30</sup> Kotrynos brolis Teodoras Ivanavičius – Žemaitijos pataurininkis (1658–1671), LVIA, f. 696, ap. 2, b. 1019, l. 23; *UrzŻmu*, s. 211, nr 938.

<sup>31</sup> Kristinos tėvas Jeronimas Važinskis buvo Tirkšlių ir Viekšnių seniūnas, o jos dėdės: Bartošas – Vilniaus prelatas, Vaitiekus – M. Dirvėnų tįjūnas (1635–1659), žr. G. B ĺ a s z c z y k, *HSzŻ*, t. VI, s. 137–140.

<sup>32</sup> A. Va i š v i ĺ a, *Šiluvos regiono dvarai ir jų vidaus teisė (XVI–XX a.)*, t. II, Vilnius, 2017, p. 196–197; VUB RS, F7 – 1652–1653 m. Žemaitijos pilies teismo knyga, l. 51–52.

<sup>33</sup> *Herbarz Polski Kaspra Niesieckiego S. J. Powiększony dodatkami z późniejszych autorów, rękopismów, dowodów urzędowych i wydany przez Jana Nepomucena Bobrowicza*, t. VIII, Lipsk, 1841, s. 456.

<sup>34</sup> Onos tėvas – Teodoras Solomėjus buvo valdovo stalininkas (*[s]trukczaszy JKM*), LVIA, f. 284, ap. 1, b. 23 (1653 m. Žemaitijos žemės teismo knyga), l. 706–707.

<sup>35</sup> G. B ĺ a s z c z y k, *HSzŻ*, t. IV, s. 401–411.

<sup>36</sup> VUB RS, F59–72, l. 1 (1654 m.)

<sup>37</sup> G. B ĺ a s z c z y k, *HSzŻ*, t. I, s. 32–33.

<sup>38</sup> VUB RS, F7 – 1648 m. Žemaitijos pilies teismo knyga, l. 155–157.

<sup>39</sup> Apie Slavočinskių giminę žr.: K. J a b l o n s k i s, Saliomonas Slavočinskis, K. Jablonskis, *Lietuvių kultūra ir jos veikėjai*, sud. V. Merkys, Vilnius, 1973, p. 205–209. 1667 m. Slavočinskiiai valdė 38 dūmus, žr. G. B ĺ a s z c z y k, *HSzŻ*, t. II, s. 335–337.

<sup>40</sup> *UrzInf*, s. 77, nr 549; *Urządnicy Wielkiego Księstwa Litewskiego. Spisy*, t. IX: *Województwo mścisławskie XVI–XVIII wiek* (toliau – *UrzMści*), pod red. A. Rachuby, Warszawa, 2019, s. 175, nr 928; *UrzŻmu*, s. 136, nr 458.

<sup>41</sup> Magdalenos tėvas Merkelis Heveltas buvo valdovo rotmistras, žr. G. B ĺ a s z c z y k, *HSzŻ*, t. II, s. 296–297.

Nr.	Gorskiai	Pareigybė	Sutuoktiniai	Ekonominis pajėgumas	Regionas	Giminės pareigybės
3.8	Kazimieras Gabrielius (†1670)	Mstislavlio pastalininkas 1660–1662, stalininkas 1662–1663, Tverų tijūnas 1666–1667, Breslaujos maršalka 1666–1670 <sup>42</sup>	Liucija Hevelaitė	vidutiniai	Livonija, Žemaitija	?
3.9	Chrizostomas	Oršos pataurininkis	Darata, Jokūbo d., Daugėlaitė <sup>43</sup>	vidutiniai <sup>44</sup>	Žemaitija	–
3.10	Jonas (†1644 <sup>45</sup> )		Kotryna Siesickytė	vidutiniai	Žemaitija, Vilkmėrgės pav.	? <sup>46</sup>
3.11	Stanislovas Aleksandras	Mstislavlio stalininkas 1668–1686 <sup>47</sup>				
4.1	Chrizostomas (†1699)	Karšuvos tijūnas 1677–1699 <sup>48</sup>	Jadvyga Ona Bliumbergaitė (†1711) <sup>49</sup> (von Blomberg)	vidutiniai <sup>50</sup>	Žemaitija	–
4.2	Teodoras					
4.3	Teodora		Tomas Jonas Semaška	vidutiniai	Žemaitija	taip <sup>51</sup>
4.4	Jonas (†1693)	Breslaujos pastalininkis 1691–1693 <sup>52</sup>	Eufrosinija Kiaunarskytė	vidutiniai <sup>53</sup>	Žemaitija	taip <sup>54</sup>

<sup>42</sup> *UrzMści*, s. 135, 175, nr 635, 927; *UrzŻmu*, s. 136, nr 457; Žemaičių muziejus „Alka“ (toliau – ŽMA), D-545, D-546 (K. G. Gorskio testamentas, Vilnius, 1670 m. rugsėjo 21 d.), D-574; *Urzednicy Wielkiego Księstwa Litewskiego. Spisy*, t. I: *Województwo wileńskie XIV–XVIII wiek* (toliau – *UrzWil*), pod red. A. Rachuby, Warszawa, 2004, s. 537, nr 4164.

<sup>43</sup> LVIA, f. 696, ap. 2, b. 1019, l. 23, 30 (1673 m.).

<sup>44</sup> G. B ł a s z c z y k, *HSzŻ*, t. I, s. 483.

<sup>45</sup> VUB RS, F7 – 1654 m. Žemaitijos pilies teismo knyga, l. 373.

<sup>46</sup> Apie Daumantų Siesickių giminę žr. G. B ł a s z c z y k, *HSzŻ*, t. V, s. 240.

<sup>47</sup> LVIA, f. 696, ap. 2, b. 1019, l. 30 (1673 m.); *UrzMści*, s. 175, nr 930.

<sup>48</sup> *UrzŻmu*, s. 113, nr 330.

<sup>49</sup> Vėliau J. Bliumbergaitė ištekejė už Jurgio Valavičiaus, Gardino taurininko (1690–1710), С. А м е л ь к а, Радаводы графскай і слонімскай галін Валовічаў у XVI–XVIII стст. (паводле вывадовых спраў Гаградзенскага дваранскага дэпутацкага сходу 1875 г.), *Unus pro omnibus: Валовічы ў гісторыі Вялікага княства Літоўскага XV–XVIII стст.*, склад. А. М. Янушкевіч, навук. рэд. А. І. Шаланда, Мінск, 2014, с. 129.

<sup>50</sup> Plačiau apie Bliumbergų giminę žr. G. B ł a s z c z y k, *HSzŻ*, t. I, s. 220.

<sup>51</sup> Tomas Jonas Semaška, Teodoros Gorskytės sutuoktinis, buvo JKM pulkininkas, ten pat, t. V, p. 230.

<sup>52</sup> *UrzWil*, s. 569, nr 4443; VUB RS, F7–41/14493, l. 160–162v (J. Gorskio testamentas).

<sup>53</sup> Apie Kiaunarskių giminę žr. G. B ł a s z c z y k, *HSzŻ*, t. III, s. 106.

<sup>54</sup> Kazimieras Kiaunarskis – Žemaitijos sargybininkas 1693 m., *UrzŻmu*, s. 227, nr 1309.



Nr.	Gorskiai	Pareigybė	Sutuoktiniai	Ekonominis pajėgumas	Regionas	Giminės pareigybės
4.5	Vladislovas	Pinsko pastalininkis 1678–1682 <sup>55</sup>	Kristina Druvaitė	vidutiniai	Žemaitija	taip <sup>56</sup>
4.6	Jurgis Mykolas	Mstislavlio stalininkas 1696 <sup>57</sup>	Konstancija Pilsudskytė	vidutiniai	Žemaitija	taip <sup>58</sup>
4.7	Rapolas Jonas	Vendeno stalininkas 1682–1684 <sup>59</sup>	Eufrosinija Bilevičiūtė <sup>60</sup>	vidutiniai	Žemaitija	taip <sup>61</sup>
4.8	Eleonora Marijona		1v Aleksandras Mykolas Vaina 2v Aleksandras Bortkevičius	vidutiniai vidutiniai <sup>62</sup>	Vilniaus pav. <sup>63</sup> Vilkmergės pav.	taip <sup>64</sup> taip <sup>65</sup>
4.9	Kotryna					
4.10	Sofija		Kazimieras Mościskis	smulkūs	Gardino pav. <sup>66</sup>	taip <sup>67</sup>
4.11	Liudvika Elena		1v Vaclovas Marcijonas Šemeta 2v Stanislovas Valavičius 3v Teofilis Grudzinskis	vidutiniai vidutiniai <sup>68</sup> ?	Žemaitija Žemaitija Gardino pav.	taip taip taip <sup>69</sup>

<sup>55</sup> *Urządnicy Wielkiego Księstwa Litewskiego. Spisy*, t. VIII: *Ziemia brzeska i województwo brzeskie XIV–XVIII wiek*, pod red. A. Rachuby, Warszawa, 2020, s. 280, nr 1599.

<sup>56</sup> Kristinos Druvaitės tėvas Jurgis buvo Žemaitijos sargybininkas (1657–1691), *UrzŽmu*, s. 276, nr 1305.

<sup>57</sup> *UrzMści*, s. 177, nr 939.

<sup>58</sup> Konstancijos Pilsudskytės tėvas Jonas Kazimieras buvo Gardino pataurininkis (1674–1682), *Urządnicy Wielkiego Księstwa Litewskiego. Spisy*, t. II: *Województwo trockie XIV–XVIII wiek* (toliau – *UrzTro*), pod red. A. Rachuby, Warszawa, 2009, s. 291, nr 1967; G. B ł a s z c z y k, *HSzŻ*, t. IV, s. 541.

<sup>59</sup> *UrzInf*, s. 108, nr 997.

<sup>60</sup> Po Rapolo Jono Gorskio mirties jo žmona Eufrosinija Bilevičiūtė antrą kartą ištekojo už Kernavės seniūno Danieliaus Bialozaro, LVIA, f. 696, ap. 2, b. 1101, l. 14.

<sup>61</sup> Eufrosinijos Bilevičiūtės tėvas Chrizostomas buvo Vendeno pastalininkis (1657–1668) ir Smolensko stalininkas (1675–1690), G. B ł a s z c z y k, *HSzŻ*, t. I, s. 173.

<sup>62</sup> *Metryka Litewska. Rejstryr podymnego Wielkiego Księstwa Litewskiego. Województwo wileńskie 1690 r.*, oprac. A. Rachuba, Warszawa, 1989, s. 244.

<sup>63</sup> Ten pat, p. 88.

<sup>64</sup> Aleksandras Mykolas Vaina Jasenieckis – Vilniaus pavaivadis (1664–1668), Tendziogalos tįjūnas (1669–1674), Naugarduko kaštelionas (1684), *UrzŽmu*, s. 132, nr 436.

<sup>65</sup> Antras Eleonoros Marijonos Gorskytės vyras Aleksandras Bortkevičius buvo Vilkmergės pavieto pataurininkis (1688–1713), *UrzWil*, s. 451, nr 3385.

<sup>66</sup> *Metryka Litewska. Rejstryr podymnego Wielkiego Księstwa Litewskiego. Województwo trockie 1690 r.*, opracował H. Lulewicz, Warszawa, 2000, s. 116.

<sup>67</sup> Greičiausiai Kazimiero Mościskio giminaitis Teofilis buvo Gardino arklidininkas (1694), *UrzTro*, s. 258, nr 1679.

<sup>68</sup> G. B ł a s z c z y k, *HSzŻ*, t. VI, s. 237–242.

<sup>69</sup> Vaclovas Marcijonas Šemeta (†1694) – Biržinėnų tįjūnas 1692–1694 m., Stanislovas Valavičius – Purvių seniūnas, Teofilis Grudzinskis – Horodenkos seniūnas, *UrzŽmu*, s. 92, nr 204.

Nr.	Gorskiai	Pareigybė	Sutuoktiniai	Ekonominis pajėgumas	Regionas	Giminės pareigybės
4.12	Elžbieta					
4.13	Kazimieras (†1684)					
4.14	Jurgis (†1684)					
4.15	Jonas Kazimieras (†1713)	Smolensko arkli- dininkas 1676– 1700, Naugarduko taurininkas, Mstis- lavlio stalininkas 1690–1694 (1701), Vištyčio vaitas 1690–1695 <sup>70</sup>	1v Barbora Holovnaitė Ostrožeckytė 2v Judita Emeren- cija Zolderbachaitė ( <i>Solderbach</i> )	?  vidutiniai <sup>71</sup>	Naugarduko vaiv. <sup>72</sup>  Žemaitija	?  ?
4.16	Aleksandras (†1706 <sup>73</sup> )	Trakų (1693), Starodubo (1696– 1700), Žemaitijos medžioklis 1700–1706 <sup>74</sup>	Elžbieta Sirevičiūtė	smulkūs	Žemaitija	? <sup>75</sup>
5.1	Jonas					
5.2	Motiejus					
5.3	Boguslavas					
5.4	Rapolas Aleksan- dras		1v Ona Deltuviškytė 2v Marijona Piesčekytė <sup>76</sup>	vidutiniai smulkūs	Vilkmergės pav. Žemaitija	taip <sup>77</sup> taip <sup>78</sup>
5.5	Aleksandra Kon- stancija		1v Steponas Son- gaila (†1678) 2v Petras Budrikis <sup>79</sup>	vidutiniai smulkūs	Žemaitija  Žemaitija	taip  taip <sup>80</sup>

<sup>70</sup> *Urządnicy Wielkiego Księstwa Litewskiego. Spisy*, t. IV: *Ziemia smoleńska i województwo smoleńskie XIV–XVIII wiek* (toliau – *UrzSmo*), pod red. A. Rachuby, Warszawa, 2003, s. 92, nr 412; LVIA, f. 696, ap. 2, b. 1019, l. 10v, 16; *UrzMści*, s. 176, nr 936; LVIA, f. 1519 (Lietuvos Metrika), Užrašymų knyga nr. 149, l. 446.

<sup>71</sup> G. B ł a s z c z y k, *HSzŽ*, t. VI, s. 381.

<sup>72</sup> *Herbarz Polski Kaspra Niesieckiego*, t. VII, s. 206.

<sup>73</sup> LVIA, f. 285, ap. 1, b. 2 (Žemaitijos pilies teismo knyga 1704–1708 m.), l. 55–58.

<sup>74</sup> *UrzTro*, s. 142, nr 647; *UrzSmo*, s. 252, nr 1908; *UrzŽmu*, s. 180, nr 730.

<sup>75</sup> G. B ł a s z c z y k, *HSzŽ*, t. V, s. 442–449.

<sup>76</sup> LVIA, f. 285, ap. 1, b. 29 (Žemaitijos pilies teismo knyga 1730 m.), l. 209, 238–239v, 260–261v.

<sup>77</sup> Onos Deltuviškytės tėvas Dominykas Stanislovas buvo Trakų vaisksis (1699–1720), *UrzTro*, s. 233, nr 1463.

<sup>78</sup> Marijos Piestčekytės (*Piistrzecka*) tėvas Kristupas Antanas buvo Karšuvos tijūnas (1721–1725), *UrzŽmu*, s. 114, nr 333.

<sup>79</sup> Lietuvos mokslų akademijos Vrublevskių bibliotekos Rankraščių skyrius (toliau – LMAVB RS), F147-842, l. 3–5.

<sup>80</sup> Aleksandros Konstancijos Gorskytės pirmas vyras Steponas Songaila buvo Žemaitijos raikytojas (1674–1678), o antras vyras Petras Budrikis – Breslaujos taurininkas (1676–1706), *UrzŽmu*, s. 172, nr 683; *UrzWil*, s. 518, nr 3977.

Nr.	Gorskiai	Pareigybė	Sutuoktiniai	Ekonominis pajėgumas	Regionas	Giminės pareigybės
5.6	Jonas					
5.7	Pranciškus (†1749)	Breslaujos 1723–1735, Žemaitijos (1735) postalininkis <sup>81</sup>	Marijona Klotaitė	vidutiniai	Žemaitija	taip <sup>82</sup>
5.8	Elena					
5.9	Joana		Dominykas Bilevičius	vidutiniai	Žemaitija	taip <sup>83</sup>
5.10	Antanas Andrius (†1736)	Žemaitijos sargybininkas 1708–1712, vėliavininkas 1713–1736 <sup>84</sup>	1v Kristina Bilevičiūtė 2v Konstancija Gadonaitė	vidutiniai stambūs	Žemaitija Žemaitija	taip <sup>85</sup> taip <sup>86</sup>
5.11	Kazimieras Benediktas (†1737)	Mozyriaus pav. stalininkas 1701–1704, Užvenčio tįjūnas 1706–1731, Vištyčio (1713), Šiaulių vaitas 1713 <sup>87</sup>	1v Elena Volminskytė 2v Pranciška Niemcevičiūtė	vidutiniai smulkūs <sup>88</sup>	Upytės pav., Žemaitija	? –
5.12	Teresė					
5.13	Magdalena					
5.14	Pranciškus					
5.15	Stanislovas					

Surinkti duomenys atskleidė ir sutuoktinių geografinę kilmę. Tyrimo pradžioje tikėtasi, kad dviem Stanislovo (1.1, žr. Gorskių genealoginė lentelė, 2 priedas) sūnums suformavus atskiras giminės šakas bei jų nariams darant karjerą skirtinguose (Jono

<sup>81</sup> *UrzŽmu*, s. 1070, nr 232.

<sup>82</sup> Marijonos Klotaitės tėvas Jonas Albrechtas – Breslaujos stalininkas (1678–1680), *UrzWil*, s. 594, nr 4649.

<sup>83</sup> Joanos Gorskytės vyras Dominykas Bilevičius buvo Lydos pataurininkis (1715–1723), G. B ł a s z c z y k, *HSzŽ*, t. I, s. 176.

<sup>84</sup> *UrzŽmu*, s. 82, 279, nr 154, 1324.

<sup>85</sup> Kristinos Bilevičiūtės tėvas Aleksandras Mykolas buvo Žemaitijos pilininkas (1674–1704), G. B ł a s z c z y k, *HSzŽ*, t. I, s. 174.

<sup>86</sup> Konstacijos Gadonaitės tėvas Jonas Kazimieras (†1732) buvo Žemaitijos kalavijininkas (1705–1724), ten pat, t. II, p. 18.

<sup>87</sup> VUB RS, F8-1929, 1932; *UrzŽmu*, s. 142, nr 492; *Lietuvos magdeburginių miestų privilegijos ir aktai*, t. 2: *Kretinga, Skuodas, Šiauliai, Šventoji, Varniai, Veliuona, Viekšniai, Virbalis, Vladislavovas*, sud. A. Tyla ir D. Žygelis, Vilnius, 1997, p. 124; *Metryka Litewska. Księga Sigillat 1708–1719*, oprac. A. Rachuba, Warszawa, 1987, s. 118.

<sup>88</sup> G. B ł a s z c z y k, *HSzŽ*, t. IV, s. 331, t. VI, s. 243.

Chrizostomo (2.1) – Žemaitijoje, o Rapolo (2.3) – labiau rytinėje LDK dalyje) regionuose<sup>89</sup>, tai paveiks ir sutuoktinių paiešką. Visgi atlikti skaičiavimai parodė, kad dauguma, t. y. daugiau nei 70 proc., sutuoktinių ir toliau buvo kilę iš Žemaitijos, o 16 proc. – iš gretimų regionų: Livonijos, Upytės bei Vilkmėrgės pavietai. Tik 13 proc. sutuoktinių buvo kilę iš toliau – Gardino ir Vilniaus pavietai bei Naugarduko vaivadijos (žr. 1 grafiką). Daliaus sutuoktinių, ypač tų, kurie buvo kilę iš gretimų regionų, pasirinkimą galėjo nulemti jų giminių žemėvalda Žemaitijoje. Štai du Gorskių giminės vyrai sutuoktines pasirinko iš Daumantų Siesickių ir Deltuviškių giminių, priklausiusių Vilkmėrgės pavieto valdžios elitui, tačiau dar nuo XVI a. antrosios pusės turėjusių dvarų Žemaitijoje, beje, netoli Gorskių giminės valdų<sup>90</sup>. Manytina, kad tokia žemėvaldos situacija bei šių giminių statusas ir paskatino su jomis užmegzti vedybinius ryšius.

**1 grafikas.** Gorskių giminės sutuoktinių geografinė kilmė

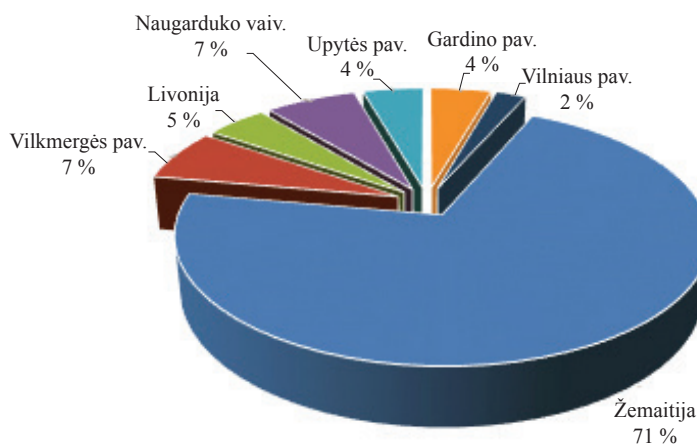

Tarp iš Žemaitijos kilusių sutuoktinių išsiskiria kita savita grupė – vokiškos kilmės giminės, įsikūrusios Žemaitijoje ar turėję valdų Žemaitijoje ir Livonijoje: Brinkenai

<sup>89</sup> Jono Chrizostomo (2.1) šaka, įsitvirtinusi Žemaitijoje, per tris kartas, beveik 60 metų (1641–1699), išlaikė Karšuvos tįjūno pareigybę, o Rapolo (2.3) šakos atstovai karjerą darė labiau rytinėje LDK dalyje, pavyzdžiui, 1662–1701 m. išlaikė Mstislavlio vaivadijos stalininko pareigybę. Detaliau žr. 1 lentelę, nr. 2.1, 3.1, 3.7, 3.8, 3.11, 4.1, 4.6.

<sup>90</sup> G. B ł a s z c z y k, *HSZ*, t. I, s. 619–621 (Deltuviškiai); t. V, s. 240 (Daumantai Siesickiai).

(von Brincken), Bliumbergai (von Blomberg), Druvai (Druf), Hevelnai (von Hoeweln), Gadonai (Gaden), Klotai (Klott), Zolderbachai (Solderbach)<sup>91</sup>. Verta pažymėti, kad iš šių giminių aštuonias sutuoktines rinkosi tik Gorskių giminės vyrai. Tokią vienakryptę tendenciją nulėmė keletas veiksnių. Tikėtina, kad dalį pasirinkimų galėjo lemti konfesija, t. y. priklausymas evangelikams reformatams. Dauguma atvejų tai buvo homogaminės (panašaus statuso) arba hipogaminė (Gadonų atveju, kai kandidatė buvo turtingesnė) santuokos<sup>92</sup>. Vis dėlto turbūt viena svarbiausių pasirinkimo priežasčių buvo tai, kad šios giminės, kadaise atvykusios iš Vokietijos ir įsikūrusios Livonijoje, turėjo ilgą ir garbingą istoriją bei nuo vietinių besiskiriančią Vakarų Europos heraldinę sistemą<sup>93</sup>, kas buvo *splendor familiae et nominis*.

Tad ši susisteminta medžiaga atskleidė, kad dauguma Gorskių sutuoktinių buvo kilę iš Žemaitijos, o tai rodo neabejotiną šios giminės siekį įsitvirtinti šiame regione, kuriame ir buvo projektuojamos giminės vedybinės strategijos.

### **Moterų „mainai“ arba „vedybinės rinkos“ užkulisiai**

Į Lietuvos Didžiąją Kunigaikštystę atvykusiam lenkų bajorui, ypač pradėdant kurtis naujoje erdvėje, itin svarbūs buvo giminystės bei pareigybiniai (protekciniai) ryšiai<sup>94</sup>. Tą patvirtina ir iš Mazovijos atvykusio Stanislovo Gorskio (1.1), giminės žemaitiškos šakos pirmtako, atvejis. Į Žemaitiją jis atvyko pakviestas dėdės, motinos brolio, Stanislovo Skaševskio (h. Grėblys), kuris galbūt buvo ir jo krikštatėvis (sprendžiant iš identiškų dėdės ir seserėno vardų). Tuo metu S. Skaševskis buvo tapęs vienu iš pasiturinčių žemvaldžių Žemaitijoje, dėl klientinių bei vedybinių ryšių spėjęs išplėtoti gana platų įtakos tinklą, į kurį buvo įtrauktas ir jo seserėnas (žr. 1 schemą)<sup>95</sup>.

<sup>91</sup> Plačiau apie šias gimines žr. G. Bła s z c z y k, *HSzŻ*, t. I, s. 220 (Bliumbergai), 585 (Druvai); t. II, s. 296 (Hevelnai); t. III, s. 132–133 (Klotai); t. VI, s. 382 (Zolderbachai).

<sup>92</sup> Žr. 1 lentelė, nr. 3.6, 3.7, 4.1, 4.5, 4.15, 5.7, 5.10.

<sup>93</sup> Apie vokiškų kilmės giminių heraldiką žr. A. R a i l a i t ė - B a r d ė, *Origo et arma. Kilmė ir herbas Lietuvos Didžiojoje Kunigaikštystėje XVI–XVIII amžiuje*, Vilnius, 2020, p. 350–366.

<sup>94</sup> Plačiau apie giminystės ir pareigybinių ryšių svarbą į Žemaitiją atvykusiems lenkų bajorams žr.: J. D r u n g i l a s, *Erelis lokio guolyje*, p. 66–79.

<sup>95</sup> R. R a g a u s k i e n ė, Klientelė Reformacijos verpetuose. Bajoro Skaševskio biografijos tyrimas, *Darbai ir Dienos*, t. 44, 2005, p. 189–210.

**1 schema. a) Hanusevičių (Adamkavičių), Kamienskių, Skaševskių;  
b) Gelgaudų, Gorskių, Michnevičių vedybinės giminytės ryšiai**

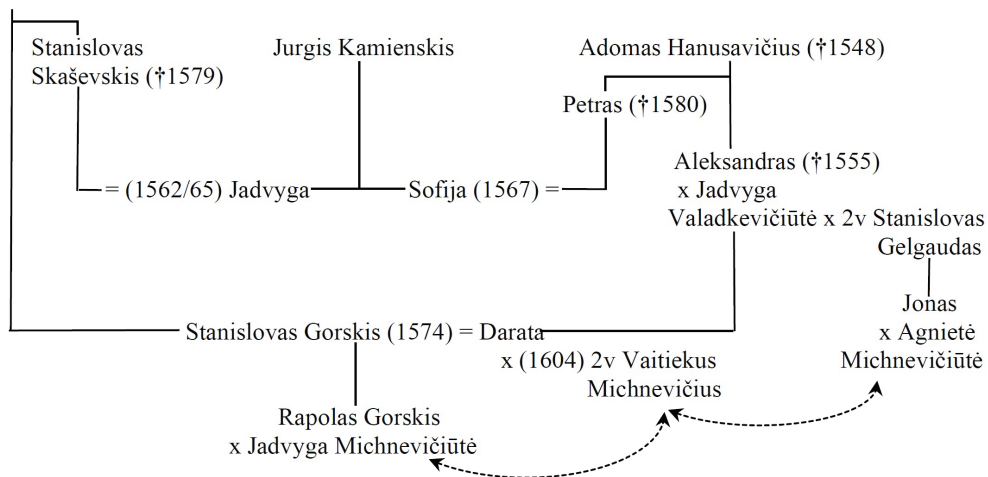

Pradžioje patį S. Skaševskį globojo LDK stalininkas Stanislovas Kęsgaila, o vėliau – LDK kancleris ir Vilniaus vaivada Mikalojus Radvila Juodasis. Tam pačiam Radvilos Juodojo tarnybininkų ratui priklausė ir XVI a. 7 deš. pradžioje Žemaitijoje įsikūręs Jurgis Kamienskis, kurio duktė Jadvyga 1562/1565 m. ištekėjo už S. Skaševskio (jam tai buvo antra santuoka). Kita J. Kamienski duktė Sofija 1567 m. buvo ištekinta už Petro Adamkavičiaus (kuriam tai buvo taip pat antra santuoka). Galima pridėti, kad minėto Petro tėvas Adomas Hanusevičius Beinartas 1515–1528 m. buvo Žemaitijos seniūno Stanislovo Kęsgailos dvaro maršalka, 1534–1548 m. – Patumšių ir Karšuvos tiūnas, kuris kaip ir S. Skaševskis priklausė Kęsgailų giminės tarnybininkų ratui<sup>96</sup>. Beje, minėtų dviejų Kamienskių brolis Zigmantas vedė Žemaitijos pakamario Mikalojaus Stankevičiaus Bilevičiaus dukterį Oną, o jų palikuonys susigiminiavo su Šemetomis, Koplevskiais, Akminiškiais (Okminskiais), šitaip dar labiau išsiplėčiant minėtų giminių ryšiams Žemaitijoje<sup>97</sup>.

<sup>96</sup> E. Saviščevas, *Žemaitijos savivalda ir valdžios elitas*, p. 317–318.

<sup>97</sup> J. Drugilas, Bilevičių genealoginė kronika (XV a. – XVII a. pirmoji pusė), *Istorijos šaltinių tyrimai*, t. 7, sud. A. Dubonis, Vilnius, 2021, p. 190.

Taip trys – Adamkavičių, Kamienskių, Skaševskių – giminės, priklausiusios Kęsgailų ir Radvilų klientelei, susigiminiavo tarpusavyje. Beveik po dešimtmečio dvi iš šio trejeto – Skaševskių ir Adamkavičių giminės – susigiminiavo tiesiogiai, kai už S. Skaševskio seserėno S. Gorskio 1574 m. buvo ištekinta minėto Petro Adamkavičiaus globotinė Darata Adamkavičiūtė<sup>98</sup>. Minėtų vedybų atveju pasinaudota dviem skirtingomis giminystės sistemomis: S. Skaševskis pasitelkė matrilinejinės (savo sesers Skaševskytės Gorskienės sūnų), o Adamkavičiai – patrilinejinės (mirusio Aleksandro dukterį, Petro dukterėčią) sistemos atstovus. Pastaruoju atveju klientiniai ryšiai, kas buvo įprasta<sup>99</sup>, stimuliavo naujų giminystės ryšių užmezgimą, kai minėtos trys giminės dešimtmečio bėgyje per trejas (dvi iš jų – antrosios, kitaip pakartotinės) vedybas susigiminiavo tarpusavyje, taip sudarydamos klientinių bei giminystės ryšių susaistytą darinį.

## 2 schema. Daumantų Siesickių ir Gorskių giminystė

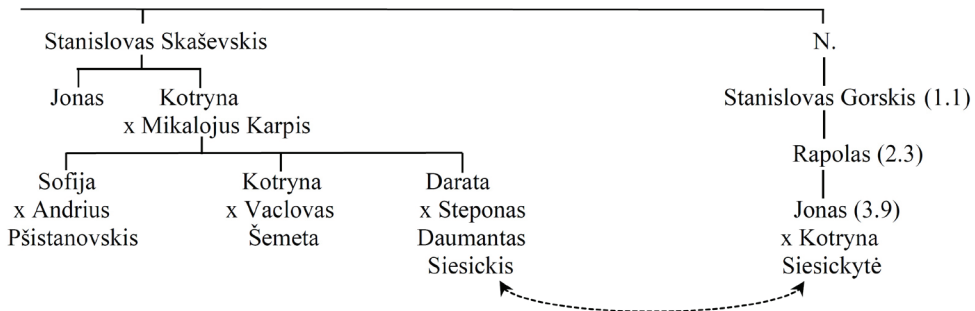

XVI a. antroje pusėje prasidėjusią S. Skaševskio ir S. Gorskio vedybinę politiką tęsė jų palikuonys. Štai S. Skaševskio duktė Kotryna, aktyvi evangelikų reformatų tikėjimo išpažinėja, ištekėjusi už savo patėvio Jono Karpio (trečio S. Kaminskytės vyro) sūnaus Mikalojaus ir susilaukusi trijų dukterų, visas jas ištekino už evangelikų reformatų giminių atstovų, o savo testamentu vykdytojais pasirinko tą patį tikėjimą išpažįstančius pusbrolius Joną Chrizostomą (2.1) ir Rapolą (2.3) Gorskius. Viena iš minėtos Kotrynos dukterų – Darata Karpytė – buvo ištekinta už Vilkmėrgės žemės teismo teisėjo Pauliaus Daumanto Siesickio sūnaus Stepono, o Daratos antros eilės pusbrolis Jonas Gorskis (3.9), Rapolo (2.3) sūnus,

<sup>98</sup> V. V a i v a d a, min. veik., p. 277–278.

<sup>99</sup> Apie to paties patrono klientinei sistemai priklausančių giminių vedybas žr. U. A u g u s t y n i a k, *Dwór i klientela Krzysztofa Radziwiłła (1585–1640). Mechanizmy patronatu*, Warszawa, 2001, s. 125–129.



vedė minėto Stepono dukterį Kotryną Siesickytę (žr. 2 schemą). Šias dvejus giminaičių vedybas su Daumantų Siesieikių giminės atstovais galėjo nulemti tiek konfesinis tapatumas (evangelikai reformatai), kas rodo „vedybinės rinkos“ ribotumą, tiek sutuoktinių statusas (priklausė Vilkmėrgės pavieto valdžios elitui). Kita vertus, giminystė, konfesinis tapatumas ir solidarumo ženklai (testatoriai) buvo veiksniai, rodantys, kad šios antros eilės pusbrolio (J. Gorskio) ir pusseserės (D. Karpytės) vedybos su tos pačios giminės atstovais buvo koordinuota, S. Skaševskio ir S. Gorskio palikuonis solidarizuojanti vedybinė strategija.

Grįžkime prie pirmos kartos atstovo – S. Gorskio, kuris, vedęs D. Adamkavičiūtę, perėmė ir žmonos paveldėtas valdas Žemaitijoje bei Naugarduko vaivadijoje<sup>100</sup>. Jos buvo puikus akstinas naujų vedybinių ryšių paieškai būsimums kartoms. Antai, S. Gorskiui (1.1) tvarkant Naugarduko vaivadijoje esančio Gorodėjos dvaro (*Городей*) reikalus, užsimezgė ryšiai ir su vietinėmis giminėmis: vienas iš Stanislovo sūnų, Jonas Chrizostomas (2.1), vedė šios vaivadijos žemionio, LDK didžiojo iždininko Mikalojaus Naruševičiaus (†1575) tarnybininko Petro Veryhos-Darevskio dukterį Kristiną. Su šiuo regionu ryšiai nenutrūko ir trečioje kartoje. Greičiausiai minėto Jono Chrizostomo duktė Sofija (3.1), mirus jos pirmam vyrui, antrą kartą ištekėjo už Žemaitijos vyskupo stalo valdų administratoriaus<sup>101</sup>, Naugarduko vaivadijos žemionio Jono (†1648), Petro Pavlikovskio sūnaus, kuris mirdamas vaikams ir žmonai paliko Ravinų dvarą minėtoje vaivadijoje<sup>102</sup>. Beje, J. Pavlikovskis testamente šeimos globėjais paskyrė savo patroną Žemaitijos vyskupą J. Tiškevičių ir veiklų evangeliką reformatą Sofijos brolių (?) Aleksandrą Gorskį (3.1)<sup>103</sup>. Šiuo atveju Sofijos vedybos buvo neįprastos, nes ištekėjusi už katalikų bajoro ji „iškrenta“ iš šios šakos, išpažįstančios evangelikų tikėjimą, konteksto.

Lygiai taip pat naujų vedybinių ryšių mezgimą stimuliavo Gorskių giminei priklausančių dvarų lokacija Žemaitijoje, t. y. giminiuotasi su šiuos dvarus valdžiusiomis ar šalimais gyvenusiomis giminėmis. Pavyzdžiui, S. Gorskio žmonos giminei priklausė Milžavėnų ir Pilsūdų dvarai, tad neatsitiktinai Gorskiai susigiminiavo su Gelgaudais, Michnevičiais, Petkevičiais (gyvenusiais prie Milžavėnų) bei Pilsudskiais (gyvenusiais Pilsūduose)<sup>104</sup>. Tai akivaizdžiai atspindi antro Stanislovo sūnaus Rapolo (2.3) nuotakos iš(si)rinkimas.

<sup>100</sup> *Опись документов Вильянского Центрального Архива Древних актовых книг*, t. 1, Вильна, 1901, c. 176, № 83.

<sup>101</sup> J. D r u n g i l a s, Iš Žemaitijos vyskupo stalų valdų istorijos: Pašvitinio valda, miestelis, vyskupo rezidencija 1639 m., *Lietuvių katalikų mokslų akademijos metraštis*, t. 52, 2019, p. 23.

<sup>102</sup> VUB RS, F7 – 1648 m. Žemaitijos pilies teismo knyga, l. 155–157.

<sup>103</sup> Žinoma, kad 1652 m. A. Gorskis prisidėjo prie „Knygos nobažnystės“ išleidimo (žr. I. L u k š a i t ė, „Knygos nobažnystės“ (1653 m.) parengimo kultūrinė aplinka, *Knyga nobažnystės krikščioniškos (1653) – XVII a. Lietuvos kultūros paminklas*, Kėdainiai, 2001, p. 9) bei buvo Mankiškės evangelikų reformatų bažnyčios globėjas (Lietuvos nacionalinė M. Mažvydo biblioteka, Retų knygų ir Rankraščių skyrius, F93-820, l. 1).

<sup>104</sup> G. B l a s z c z y k, *HSzŽ*, t. II, s. 60–74 (Gelgaudai); t. III, s. 239 (Kazakevičius Valadkevičius), t. IV, s. 83 (Michnevičiai), 533–540 (Pilsudskiai).

Pradžioje stabtelėkime prie S. Gorskio (1.1) žmonos D. Adamkavičiūtės šeimos. Jos tėvai buvo Aleksandras Adamkavičius (†1555) ir Jadvyga Valadkevičiūtė (žr. anksčiau pateiktą 1 schemą). Mirus pirmam vyrui, minėtam Aleksandriui, Daratos motina J. Valadkevičiūtė antrą kartą ištekėjo už Stanislovo Gelgaudo, o pastarojo sūnus Jonas vedė Agnietę Michnevičiūtę<sup>105</sup>. O mirus S. Gorskiui jo žmona Darata antrą kartą 1604 m. ištekėjo už Vaitiekaus Michnevičiaus, priklausiusio smulkių bajorų giminei<sup>106</sup>. Per šias dvi – antrąją D. Adamkavičiūtės ir jos netikro brolio Jono Gelgaudo – vedybas į Gorskių giminystės sistemą buvo įtraukta Michnevičių giminė. Tad nenuostabu, kad antrajam Stanislovo sūnui buvo išrinkta sutuoktinė iš gerai žinomos, giminystės ryšiais susaistytos terpės: Rapolas Gorskis (2.3) vedė Mikalojaus Michevičiaus dukrą Jadvygą. Taip susidarė įdomi giminystės „lygtis“, kurią galime perteikti genealogijoje (x – vedybos, 2v – antros vedybos) naudojamais simboliais:

I karta: motina x 2v Michnevičius + motinos netikras brolis x žmona Michnevičiūtė → II karta: sūnus x žmona Michnevičiūtė.

### 3 schema. Bilevičių, Gorskių, Pilsudskių, Slavočinskių giminystė

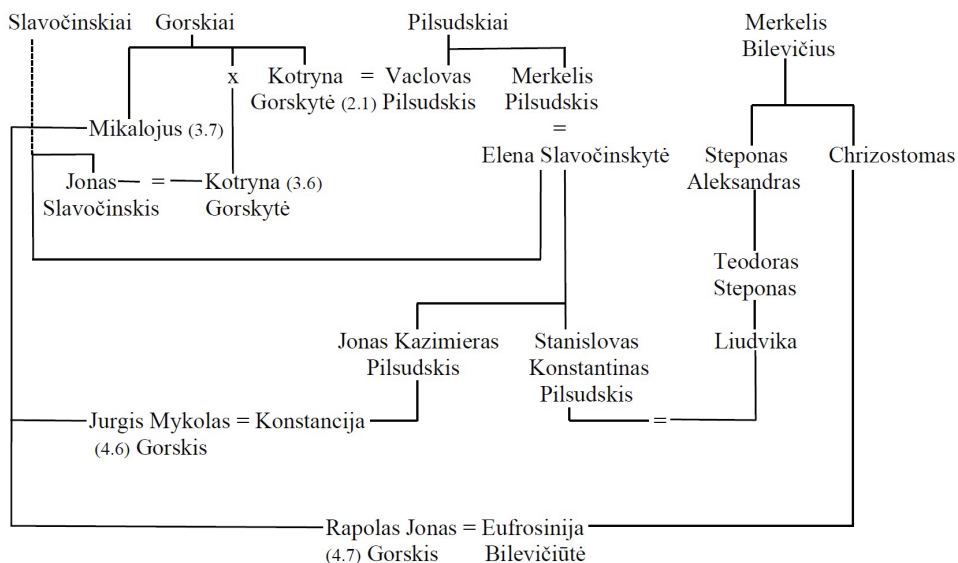

<sup>105</sup> Ten pat, t. II, p. 67–68.

<sup>106</sup> LVIA, f. 696, ap. 2, b. 1101, l. 6v; G. Błażczyk, *HSZ*, t. IV, s. 82–83.

Vėliau ši giminystė pravertė plečiant Gorskių giminės žemėvaldą. Antai, 1617 m. Laurynui ir Onai iš Gelgaudų Viršartams parduodant Padubysio dvarą Rapolui ir jo sūnui Jonui (3.8) Gorskiams, pabrėžta, kad šis dvaras parduodamas giminaičiams (lenk. *pokrewnym*)<sup>107</sup>. Tuo pačiu pakartotinės (antrosios, trečiosios) santuokos, kaip rodo aptarti Daratos Adamkavičiūtės, Kotrynos Skaševskytės atvejai, įtraukdavo naujas gimines, kurių nariai tapdavo potencialiais vedybų kandidatais ateityje.

Pabaigoje norėusi aptarti dar vieną įdomiai susiklosčiusią vedybinę grandinę, prasiđėjusią nuo Stanislovo (1.1) dukters Kotrynos Gorskytės (2.2). Beje, iki šiol buvo žinoma tik jos bendravardė, tik kaip Jono Chrizostomo (2.1) duktė<sup>108</sup>. Tačiau šaltiniuose aptiktos detalės atskleidė, kad XVII a. pirmoje pusėje egzistavo dvi Kotrynos Gorskytės – teta ir jos dukterėčia<sup>109</sup>.

Taigi minėtoji Stanislovo duktė Kotryna (2.2) ištekėjo už Vaclovo Pilsudskio (žr. 3 schemą). Neabejotina, kad šį pasirinkimą lėmė tai, kad jaunikis buvo kilęs iš nuotakos motinos Adamkavičių giminei priklausiusios Pilsūdų valdos, buvusios Karšuvos valsčiuje. Minėto Vaclovo brolis Merkelis Pilsudskis vedė Eleną Slavočinskytę. Taip dviejų brolių Pilsudskių santuokos apjungė tris evangelikų reformatų tikėjimą išpažįstančias Gorskių, Pilsudskių ir Slavočinskių gimines. Vėliau ši giminių suartėjimą sustiprino kitos kartos atstovės, Jono Chrizostomo Gorskio (2.1) dukters Kotrynos (3.6) 1631 m. įvykusios vedybos su Jonu Aleksandru Slavočinskiu (anksčiau minėtos Elenos broliu). Ši giminių sąjunga yra panaši į anksčiau pateiktą Adamkavičių, Kamienskių ir Skaševskių (žr. 1 schemą) atvejį, tačiau tolesnės minėtų giminių jungtys atskleidžia kintančią vedybinę konfigūraciją.

Po kelių kartų Pilsudskių ir Gorskių giminių vedybinė giminystė pakartota. Šį kartą buvo įtraukti kitos Gorskių linijos nariai: minėto Merkelio ir Elenos Slavočinskytės Pilsudskių anūkė Konstancija ištekėjo už Mikalojaus Gorskio (3.7) sūnaus Jurgio Mykolo (4.6). Šioje kartoje susigiminiuota ir su nauja gimine – Konstancijos Pilsudskytės dėdė Stanislovas Konstantinas vedė Liudviką Bilevičiūtę, o tos pačios Konstancijos svainis Rapolas Jonas Gorskis (4.7) susituokė su Eufrosinija Bilevičiūte. Taip per dvejus vedybas į Gorskių ir Pilsudskių derinį buvo įtraukta žymi Bilevičių giminė. Šis atvejis patvirtina, koks svarbus vaidmuo vedybinės giminystės sistemoje atiteko dviem broliams, kai buvo norima sukurti trijų giminių derinį. Kita vertus, ryšį su nauja gimine buvo galima dar labiau sutvirtinti „sudubliuotomis“ vedybomis, pavyzdžiui, kai du broliai – Mikalojus Jonas (3.7) ir Kazimieras Gabrieliūs (3.8) Gorskiai – vedė

<sup>107</sup> LMAVB RS, F37-7573, 1. 1.

<sup>108</sup> G. B ł a s z c z y k, *HSzŽ*, t. II, s. 180.

<sup>109</sup> Žinoma, kad Kotryna (2.1) su Vaclovu Pilsudskiu susilaukė dukters Barbaros, kuri 1632 m. jau buvo ištekėjusi už Jurgio Grinčiuko (VUB RS, F7–1632 m. Žemaitijos pilies teismo knyga, l. 64.), o jos dukterėčia Kotryna (3.6), Jono Chrizostomo (2.1) duktė, 1631 m. ištekėjo už Jono Aleksandro Slavočinskio ir susilaukė sūnų Andriaus ir Tomo (J. D r u n g i l a s, *Erelis lokio guolyje*, p. 142).

greičiausiai dvi seseris – Magdaleną ir Liuciją Hevlaites (žr. Gorskių genealoginės lentelės 2 priedą).

Iš pateiktų pavyzdžių galima sudaryti tam tikrą sutuoktinio paieškos modelį. Pirmausia į potencialių sutuoktinių sąrašą patekdavo iš pažįstamos aplinkos (kaimynystėje dvarus turintys), vedybinės giminystės ryšiais susieti (per pakartotines santuokas) ir / arba tokį patį tikėjimą išpažįstantys asmenys. Naujų giminių ryšius stiprino kryptingos brolių, seserų vedybos, per kurias susiformuodavo atitinkami giminių dariniai, vėliau sutvirtinami tų pačių giminių vėlesnių kartų (įtraukiant giminės kitų linijų narius) vedybomis. Taip šios vedybinės konfigūracijos padėdavo išvengti dažnų bažnytinės kanonų teisės draudžiamų tiesioginių artimų giminaičių santuokų.

### **Giminaičių santuokos: Bilevičių ir Gorskių vedybinės giminystės atvejai**

Tiek viduramžiais, tiek ankstyvaisiais naujaisiais laikais giminėms vis glaudžiau konsoliduojantis į atskiras frakcijas ar mažesnius darinius, neišvengiamai, kaip ir Gorskių atveju, įvykdavo artimo laipsnio giminaičių vedybų, kurių sudarymą reglamentavo Romos Katalikų Bažnyčios kanonų teisė.

Bažnyčioje XI a. įsitvirtino germaniškoji giminystės laipsnių skaičiavimo (pagal kartas) sistema, draudusi tuoktis net septinto laipsnio giminaičiams<sup>110</sup>. Kilus Vakarų Europos kilmingųjų nepasitenkinimui, šis draudimas 1215 m. IV Laterano susirinkime sumažintas iki ketvirtos giminystės laipsnio<sup>111</sup>. Pagaliau 1563 m. įvykusiame Tridento susirinkime (24 sesija, „Apie santuokos sakramentą“, III kanonas) šis nutarimas buvo primintas, remiantis Senajame Testamente (Kun 18, 6–18) nurodytomis draudžiamomis giminaičių vedybomis<sup>112</sup>, o ketvirtas giminystės laipsnis buvo įvardytas po trejų metų pasirodžiusiame susirinkimo katekizme<sup>113</sup>.

<sup>110</sup> 1059 m. įvykusiame Laterano susirinkime popiežius Mikalojus II atskiru dekretu paskelbė, kad vyrui, vedusiam septintos giminystės laipsnio moterį, vyskupas ją privalo išsiųsti atgal, kitaip grėsė ekskomunika. Netrukus 1063 m. Petras Damianis savo veikalė *De parentalae gradibus* paskelbė giminystės skaičiavimo būdą, kuris oficialiai 1076 m. popiežiaus Aleksandro II dėka tapo kanonu, J.-C. B o l o g n e, *Histoire du mariage en Occident*, Paris, 1995, p. 46, 49.

<sup>111</sup> „Dėl santuokos draudimų apribojimo“ (50 konstitucija), žr. *Dokumenty Soborów Powszechnych*, tekst grecki, łaciński, polski, t. II (869–1312): *Konstantynopol IV, Lateran I, Lateran II, Lateran III, Lateran IV, Lyon I, Lyon II, Vienne*, uklad i opracowanie ks. A. Baron, ks. H. Pietras SJ, Kraków, 2003, s. 291.

<sup>112</sup> *Si quis dixerit, eos tantum consanguinitatis et affinitatis gradus, qui Levitico exprimuntur, posse impedire matrimonium contrahendum et dirimere contractum, nec posse Ecclesiam in nonnullis illorum dispensare aut constituere, ut plures impediunt et dirimant: anathema sit.*, *Dokumenty Soborów Powszechnych*, t. IV: (1511–1870), *Lateran V, Trydent, Watykan I*, oprac. ks. A. Baron, ks. H. Pietras SJ, Kraków, 2004, s. 716.

<sup>113</sup> *matrimonium inire non possunt <...>, qui intra quartum gradum propinquitate coniuncti sunt, Catechismus, Ex Decreto Concilii Tridentini, ad parochos <...>*, Lugduni, MDLXXII, p. 359.

Žemaitijos vyskupiją Tridento susirinkimo nutarimai pasiekė 1577–1578 m., juos paskelbus vyskupui M. Giedraičiui<sup>114</sup> (vėliau jie buvo primiršti, bet XVII a. pradžioje pakartoti)<sup>115</sup>. O minėto susirinkimo nutarimas dėl giminystės buvo recipuotas (ko iki šiol istoriografijoje nebuvo pastebėta!<sup>116</sup>) ir LDK pasaulietinėje teisėje, įrašant jį į Trečiojo Lietuvos Statuto V skyriaus 22 straipsnį, kuris skelbė:

Nustatome, norėdami tai turėti, kad mūsų pavaldiniai gyventų šventoje santuokoje pagal Dievo ir krikščioniškas teises, kad niekas nedrįstų giminaičių, susijusių kraujo ryšiais, vesti, kol nepraeis paskui save einančios keturios kartos, kaip iš tėvo pusės, taip ir iš motinos pusės, neįtraukiant į tą skaičių gimusiųjų. Taip pat, kad nevestų savo brolių žmonių, ne tik tikrų brolių, bet ir pusbrolių, taip pat savo dėdžių žmonių, kol nepraeis trys kartos paskui save toliau einančios, neįtraukiant į tą skaičių gimusiųjų<sup>117</sup>.

Taigi LDK bajorija tiek iš bažnytinės, tiek iš pasaulietinės teisės šaltinių žinojo apie šią artimų giminaičių vedybų sudarymo kliūtį. Kita vertus, egzistavo būdas ją apeiti gaudant vietinio vyskupo dispensą – leidimą tuoktis. Vienas tokių atvejų – giminaičių Andriaus Antano Gorskio ir Kristinos Bilevičiūtės vedybos.

Socialiniu atžvilgiu unikali vienos iš šiuos giminystės ryšius strategavusių pusių – Bilevičių, žinomiausios Žemaitijos giminės, istorija. Ši giminė nuo XV a. iki pat XIX a. pradžios nuolat turėjo pareigybių Žemaitijoje bei kituose LDK regionuose. Vertėtų atkreipti dėmesį į ankstesnę šios giminės vedybinę strategiją, kai minėtos giminės šakos XVI a. giminiavosi tarpusavyje, ką rodo trys užfiksuoti atvejai<sup>118</sup>. Tokios tolimesnio ar artimesnio giminystės laipsnio giminaičių vedybos šioje giminėje buvo įprastos bei praktikuojamos, taip kaskart viduje konsoliduojant atskiras šios giminės šakas, o vėliau per vedybinius „mainus“ pereita prie kitų, naujų giminių integracijos.

<sup>114</sup> L. J o v a i š a, Tridento susirinkimas ir Lietuva, *Lietuvių katalikų mokslo akademijos metraštis*, t. 16, 2000, p. 37.

<sup>115</sup> *Consanguinei quoque et affines, vel cognatione spiritali coniuncti non adm admittendi sunt ad Matrimonium in gradibus a iure prohibitis nisi a Sede Apostolica obtineant et probent. Ac cognatio quidem tam consanguinitatis, quam affinitatis legitimæ ad quartum usque gradum <...>, Collectanea constitutionum synodaliū dioecesis Samogitiensis, Vilnae, 1690, p. 37.*

<sup>116</sup> Pavyzdžiui, apie tai nieko nerašo: V. A n d r i u l i s, *Lietuvos Statutų (1529, 1566, 1588 m.) šeimos teisė*, Vilnius, 2003, p. 48.

<sup>117</sup> Naudotasi lietuvišku teksto vertimu: *Trečiasis Lietuvos Statutas*, iš rusėnų kalbos vertė R. Jaramičius, J. Machovenko, Vilnius, 2023, p. 257; originalus tekstas: *Статут Вялікага княства Літоўскага 1588: Тэксты. Даведнік. Каментарый*, рэдкал.: І. П. Шамякін (гал. рэд.) і інш., Мінск, 1989, с. 223.

<sup>118</sup> Štai Stanislovas Petraškevičius vedė Daugirdaitę (vienos iš Bilevičių giminės šakos atstovę), o jų duktė Ona ištekėjo už giminaičio, kitos šakos (Stankevičių) atstovo – Žemaitijos pakamario (1566–1581) Mikalojaus Stankevičiaus Bilevičiaus (†1581/82). Kita Stankevičiūtė buvo ištekėjusi už Mikalojaus Sirevičiaus, o jų sūnus Stanislovas Sirevičius Vaiguviškis vedė Sofiją Bilevičiūtę, Žemaitijos seniūno Jurgio dukterį, kai Juozapas Mąstvilas (kita Bilevičių šaka) vedė Eleną Bilevičiūtę, žr. J. D r u n g i l a s, Bilevičių genealoginė kronika..., p. 203–204.

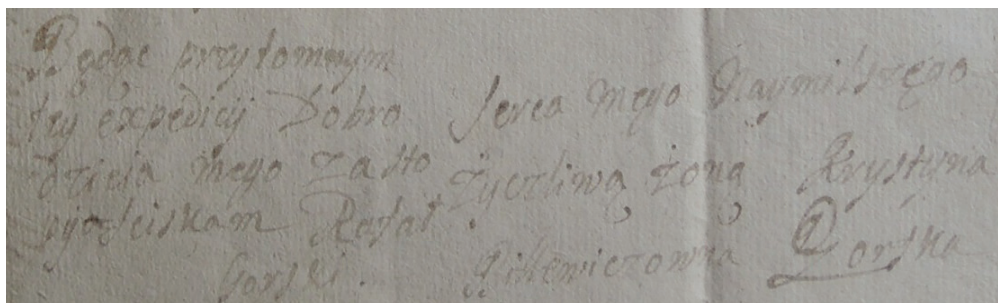

2 pav. 1714 m. Žemaitijos vėliavininko A. A. Gorskio žmonos Kristinos Bilevičiūtės bei jo ketvirtos eilės pusbrolio Rapolo Gorskio autografas, AGAD, z. 395, sygn. 69, l. 13.

Nuo XVII a. vidurio Gorskių giminei įsitvirtinus Žemaitijos valdžios elite, kaip jau anksčiau minėta, ji susigiminiavo su Bilevičiais. Pirmiausia Rapolas Jonas Gorskis (4.7) vedė Eufrosiniją Bilevičiūtę, o jų sūnus Antanas Andrius Gorskis (5.10) susituokė su trečio laipsnio giminaite (trečios eilės pussesere) Kristina Bilevičiūte (detaliau žr. 5 schemą). Esant tokiam artimam giminystės ryšiui, Žemaitijos vyskupijos administratorius kanauninkas Steponas Korfas 1708 m. balandžio 21 d. jiems išdavė dispensą tuoktis (žr. pabaigoje pateiktą 1 priedą). Tuo pat metu minėto Antano Andriaus pusseserė Joana Gorskytė (5.9) ištekejo už Kristinos giminaičio (trečios eilės pusbrolio) Dominyko Bilevičiaus. Taip toje pačioje kartoje tarp dviejų giminių įvyko abipusiški vedybiniai (moterų) „mainai“ (žr. 4 schemą). 1723 m. mirus K. Bilevičiūtei, pirmajai A. A. Gorskio žmonai, jis po dvejų metų Sedos bažnyčioje susituokė su gerokai jaunesne Žemaitijos kavalijininko Jono Kazimiero Gadono ir Liudvikos Bilevičiūtės dukterimi Konstancija, taip pat artima A. A. Gorskio giminaite (jos motina Liudvika Bilevičiūtė buvo trečios kartos pusseserė), todėl 1725 m. gegužės 22 d. Žemaitijos vyskupas Aleksandras Mikalojus Horainas jiems suteikė dispensą<sup>119</sup>.

Aptarti dviejų A. A. Gorskio vedybų, kurioms reikėjo dispensų, atvejai rodytų Žemaitijos elitui priklausančių giminių „vedybinės rinkos“ uždaramą, kai XVII a. pabaigoje – XVIII a. pradžioje tuokiasi artimo laipsnio giminaičiai<sup>120</sup>. Kita vertus, tokios santuokos buvo regiono valdžios elitui priklausančių giminių strategijos dalis, kaip ir šiuo atveju,

<sup>119</sup> Kur dabar yra šis originalus dokumentas – nežinoma. 1970 m. Prancūzijoje Antanas Aleksandras Nalench Gorskis šį dokumentą išvertė į lenkų kalbą, išlikusioje išverstoje kopijoje nurodyta, kad ši dispensa suteikiama: *od przeszkód bliskiego pokrewienstwa*, Žemaičių vyskupystės muziejus, GEK 2886/14.

<sup>120</sup> Tokia pat mintis išsakoma ir A. Burguière atliktame tyrime apie giminystę, žr. A. Burguière, *Logique des familles, Histoire de la famille*, t. 3: *Le choc des modernités*, sous la direction de A. Burguière, Ch. Klapisch-Zuber, M. Segalen, F. Zonabend, Paris, 1986, p. 107.

**4 schema.** Bilevičių, Gadonų, Gorskių ir Nagurskių giminystės ryšiai XVII a. pabaigoje – XVIII a.

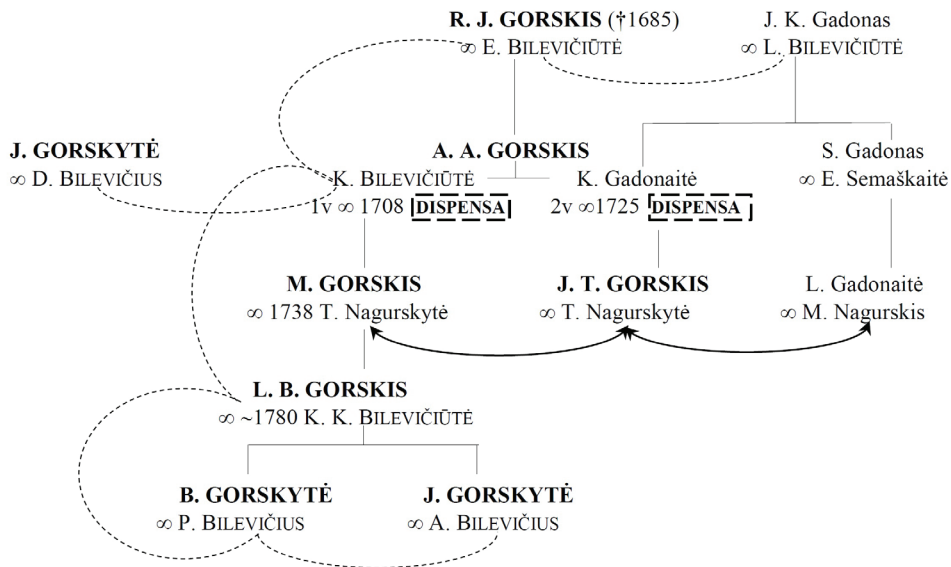

Ženklaai: ∞ – santuoka, ↔ Nagurskių giminės nariai, - - - linija, apjungianti Bilevičių giminės narius

kai per dvi kartas įvykusios penkios vedybos sutvirtino trijų – Bilevičių, Gadonų ir Gorskių – giminių ryšius.

Vėlesnėje kartoje, sumaniai naudodamiesi galimybe vesti ne vieną kartą, Gorskiai susigiminiavo su nauja į Žemaitijos valdžios elitą besiveržiančia Nagurskių gimine. Pirmiausia A. A. Gorskio sūnus Mykolas iš pirmos santuokos su K. Bilevičiūte vedė Teresę Rachelę Nagurskytę. Vėliau kitas sūnus Jonas Tadas iš antros A. A. Gorskio santuokos su K. Gadonaitė vedė minėtos Teresės pusseserę Teodorą Nagurskytę, o šių dviejų brolių Gorskių pusseserė Liudvika Gadonaitė ištekėjo už Mauricijaus Nagurskio (žr. 4 schemą)<sup>121</sup>. Šitokios išplėstinės vedybinės giminystės schemos puikiai atskleidžia naujų giminių įtraukimo mechanizmą bei dėl jo susidarantis įvairias vedybines konfigūracijas.

<sup>121</sup> Žr. Nagurskių genealoginę lentelę, J. D r u n g i l a s, *Erelis lokio guolyje*, p. 210–211.



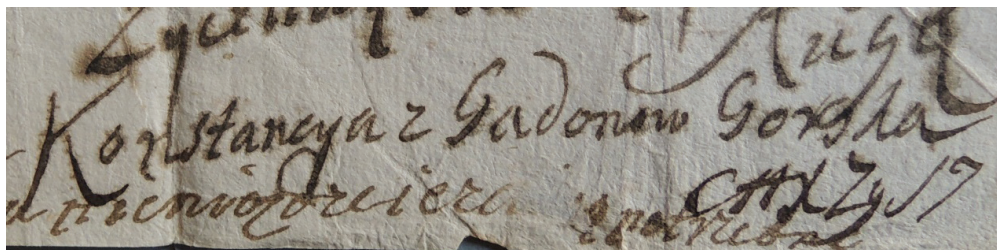

3 pav. 1739 m. Konstancijos Gadonaitės Gorskienės autografas, AGAD, z. 395, sygn. 70, l. 75.

Galiausiai palikus tik dviejų – Bilevičių ir Gorskių – giminių vedybinės giminstės ryšius bei juos pavertus schema (joje lenktiniuose skliaustuose su pakeltu skaičiumi (¹) žymima karta, nuo kurios pradedama schema, o šalia šio skaičiaus esanti raidė nurodo konkretų asmenį), atsiveria giminstės gylis, t. y. pasikartojantys giminaičių vedybų ciklai (žr. 5 schemą)<sup>122</sup>.

5 schema. Gorskių ir Bilevičių vedybinės giminstės ciklai

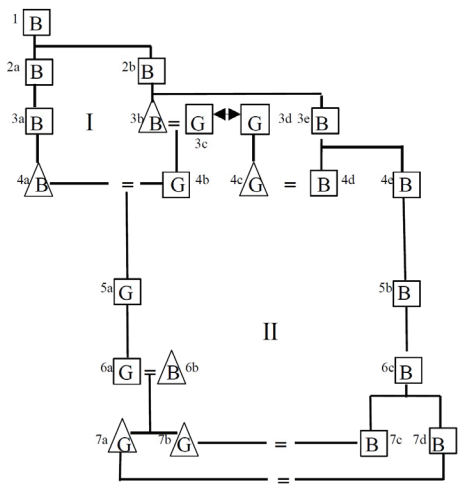

Sutartiniai ženklai:  $\triangle$  – moteris,  $\square$  – vyras,  $\leftrightarrow$  broliai, G – Gorskiai, B – Bilevičiai, = santuoka, I, II – giminstės ciklai

<sup>122</sup> Ši schema sudaryta remiantis Bilevičių genealogija, kuri pateikta: G. B l a s z c z y k, *HSzŽ*, t. I, s. 167–191.

Pirmasis vedybinės giminystės ciklas prasidėjo nuo Merkelio Bilevičiaus<sup>(1)</sup>, kuriam gimė du sūnūs: Albertas Kristupas<sup>(2a)</sup> ir Chrizostomas<sup>(2b)</sup>. Pirmas sūnus – Albertas Kristupas<sup>(2a)</sup> susilaukė sūnaus Aleksandro<sup>(3a)</sup>, o šis – dukters Kristinos<sup>(4a)</sup>. Antram Merkelio<sup>(1)</sup> sūnui Chrizostomui<sup>(2b)</sup> gimė sūnus Chrizostomas<sup>(3e)</sup> ir duktė Eufrosinija<sup>(3b)</sup>, ištekėjusi už Rapolo Jono Gorskio<sup>(3c)</sup>, kurie susilaukė sūnaus Antano Andriaus Gorskio<sup>(4b)</sup>, vedusio minėto Aleksandro<sup>(3a)</sup> Bilevičiaus dukterį Kristiną<sup>(4a)</sup>, t. y. taip susituokė trečio laipsnio giminaičiai (trečios kartos pusbroliis ir pusseserė), sudarydami pirmąjį vedybinės giminystės ciklą. Šį ciklą papildė Chrizostomo Bilevičiaus<sup>(3e)</sup> sūnaus Dominyko<sup>(4d)</sup> vedybos su minėto Rapolo Jono Gorskio<sup>(3c)</sup> brolio Jurgio Mykolo<sup>(3d)</sup> dukterimi Joana Gorskyte<sup>(4e)</sup>. Tai yra pirmos eilės pusbroliis – A. A. Gorskis vedė K. Bilevičiūtę, o jo pusseserė J. Gorskytė ištekėjo už D. Bilevičiaus. Vėlgį, šis atvejis puikiai iliustruoja prancūzų antropologo K. Lévi-Strausso suformuotą vedybinių „mainų“ teoriją<sup>123</sup>, kai dvi tos pačios kartos giminės per vedybas „apsikeičia“ moterimis.

Nuo pirmojo šių dviejų giminių vedybinės giminystės ciklo per vėlesnių kartų atstovų įvardijimus galime sekti tolesnę eigą. Iš Bilevičių giminės pusės: Chrizostomas<sup>(3e)</sup> susilaukė sūnaus Stepono<sup>(4e)</sup>, o šis – sūnaus Dominyko<sup>(5e)</sup>, o Dominykas susilaukė Adomo<sup>(6e)</sup>, Adomas – Pranciškaus<sup>(7c)</sup> ir Antano<sup>(7d)</sup>. Toliau stebint Gorskių giminės liniją matyti, kad pirmą vedybinės giminystės ciklą uždarę Antanas Andrius Gorskis<sup>(4b)</sup> ir Kristina Bilevičiūtė<sup>(4a)</sup> susilaukė sūnaus Mykolo<sup>(5a)</sup>, o Mykolas – Liudviko Baltramiejaus Gorskio<sup>(6a)</sup>, kuris vedė Karoliną Kunigundą Bilevičiūtę<sup>(6b)</sup>. Pastarieji situotiniai susilaukė dviejų dukterų: Joanos<sup>(7a)</sup> ir Bogumilos<sup>(7b)</sup> Gorskyčių, kurios abi ištekėjo už tolimų pusbrolių Adomo Bilevičiaus<sup>(6e)</sup> sūnų – Pranciškaus<sup>(7c)</sup> ir Antano<sup>(7d)</sup>. Tad šį kartą dviem santuokomis susituokė 3–5 laipsnio<sup>124</sup> giminaičiai, taip sudarydami antrąjį vedybinės giminystės ciklą<sup>125</sup>.

Šis pasikartojantis tolimų pusbrolių ir pusseserių vedybinės giminystės reiškinys, t. y. per penkias kartas įvykusios šešios dviejų giminės narių vedybos, rodo sistemingą Bilevičių ir Gorskių siekį vedybinių „mainų“ būdu išlaikyti glaudžią giminystę, kuri padėtų išlikti Žemaitijos valdžios elite.

<sup>123</sup> C. Lévi-Strauss, min. veik., p. 99–100.

<sup>124</sup> Šie giminystės laipsniai apskaičiuoti remiantis G. Delille pateiktu dviejų šeimų, Guistianni ir Pasanisa, dalyvavusių Kazalnuovo miesto valdyme (ital. *Casalnuovo di Napoli*), vedybinės giminystės atveju, žr. G. De-llille, *Famille et propriété dans le royaume de Naples (XV<sup>e</sup>–XIX<sup>e</sup> siècle)*, Rome–Paris, 1985, p. 221–222.

<sup>125</sup> Plačiau apie giminaičių santuokas bei vedybinės giminystės ciklus žr. M. Nassiet, *Parenté, noblesse et états*, p. 92–95, 157–159; G. De-llille, *Famille et propriété dans le royaume de Naples*, p. 269–283.

## Išvados

XVI a. antroje pusėje – XVIII a. pirmoje pusėje Gorskių (h. Galvaraištis) vykdyta vedybinė politika atskleidė šios iš Lenkijos Karalystės atvykusios, o vėliau pamažu Žemaitijos valdžios elite įsitvirtinusios giminės naujų matrimonialinių ryšių plėtimo ypatumus.

Išanalizavus Gorskių sutuoktinių giminių žemėvaldą, turėtas pareigybes, regioninę kilmę, išryškėjo bendras pasirinktų kandidatų(čių) poveikslas. Dauguma sutuoktinių patys (vyrai) arba jų šeimos nariai turėjo pareigybes ir priklausė vidutinei bajorijai, valdžiuosiai nuo 6–11 iki 50–60 dūmų Žemaitijoje. Tad tiek turtiniu, tiek socialiniu atžvilgiu dauguma Gorskių sudaromų santuokų buvo homogeninės, t. y. lygiavertės. Pasitaikė atvejų, kai sutuoktinės buvo pasirenkamos iš senakilmių, anksčiau užėmusių pareigybes arba turėjusių ilgą ir garbingą istoriją (*famą*) bei naudojusią kitokią heraldiką (vokiškos kilmės) giminių. Daugiau nei 70 proc. sutuoktinių buvo kilę iš Žemaitijos, likusioji dalis – iš kaimyninių (Livonijos, Upytės, Vilkmėgės pavietų) ar toliau esančių (Gardino pavieto, Naugarduko vaivadijos) regionų, kas neabejotinai rodo giminės siekį, nepaisant dviejų jos šakų narių daromų karjerų skirtinguose regionuose, įsivirtinti Žemaitijoje.

Giminės „vedybinei rinkai“ įtaką darė keletas veiksnių. Vienas svarbiausių – giminės žemėvaldos lokacija, kai sutuoktiniai buvo pasirenkami iš pažįstamų, kaimynystėje (Žemaitijoje – prie Milžavėnų (Daugėlos, Michnevičiai, Orvydai, Petkevičiai), Pilsūdų – (Pilsudskiai), Naugarduko vaivadijoje – prie Gorodėjos (Veryha-Darevskiai, Pavlikovskiai) dvarų) gyvenančių giminių. Būsimų sutuoktinių atranką taip pat lėmė užmegzti klientiniai ryšiai bei konfesinis veiksnys (priklausymas evangelikams reformatams), o naujų kandidatų(čių) paieškos arealą plėtė Gorskių giminės narių ir antrų jų pusių pakartotinės (antrosios, trečiosios) santuokos. Norėdami sustiprinti giminystės ryšius su konkrečia gimine, Gorskiai naudojo tokiomis vedybinėmis strategijomis, kai su tos pačios giminės atstovais tuokdavosi: a) agnatinės ir kognatinės giminės linijų nariai (pusbroliai ir pusseserės); b) pakartotinai per kelias (pavyzdžiui, antros ir ketvirtos) kartas; c) naudojo dubliuotą (du broliai vedė dvi seseris) taktiką. Kartu tokios vedybinės konfigūracijos suformuodavo atitinkamus giminių darinius.

XVIII a. pradžioje įvykusios dvi A. A. Gorskio santuokos su artimo laipsnio giminitėmis, kurias draudė Romos Katalikų Bažnyčios kanonai, signalizavo apie Žemaitijos valdžios elito giminių „vedybinės rinkos“ uždaramą. Kita vertus, per penkias Bilevičių ir Gorskių kartas įvykusios šešios santuokos tarp šių giminių bei du pusbrolių ir pusseserių vedybinės giminystės ciklai parodo, kaip tokios sistemingos vedybinės strategijos būdu šios giminės bendrai siekė išlikti vietiniame valdžios elite.

Tad šis Gorskių giminės vedybinės politikos pavyzdys atskleidė vidutinės, regioninės giminės atvejį, kai ilgesnėje laiko perspektyvoje nuo išvystyto plataus giminystės ryšių tinklo giminės „vedybinė rinka“ siaurėjo kintant statusui.

## 1 priedas

Žemaitijos vyskupijos administratoriaus, kanauninko Stepono Korfo vedybų dispensa, leidžianti susituokti trečio laipsnio giminaičiams – Vendeno stalininkui Antanui Gorskiui ir jo sužadėtinei Kristinai Bilevičiūtei. Alsėdžiai, 1708 m. balandžio 21 d., LVIA, f. 1281, ap. 1, b. 6, l. 1.

Joannes Hieronimus Kryszpin Kerszenstein, Dei et Apostolicae Sedis gratia episcopus Samogitiensis, archidiaconus [et] praelatus Vilmensis.

Universis ac singulis quorum interest, aut interesse poterit praesentes literas visuris ac lecturis salutem in Domino. Noveritis quia Nos rationabilibus et justis de causis supplicationi humili magnifici ac generosi domini Antonii Gurski, Dapiferi Vendensis, inclinati vigore facultatum a Sancta Sede Apostolica Nobis in haec formalia concessarum dispensandi nobis in 3tio et 4to simplici et mixto [grado consanguinitatis] tantum cum pauperibus in contrahendis. In contractis vero cum haereticis conversis etiam in 2do simplici et mixto dummodo nullo modo attingat primum gradum et in his casibus prolem susceptam declarandi legitimam. Inter praememoratum supplicansem et magnificam ac generosam virginem Cristinam Billewiczowna, vinculo consanguinitatis in 3tio gradu a matrimonio contrahendo impeditos. In ordine ad licite et valide contrahendum matrimonium cum eadem praememorata virgine Cristina Billewiczowna, dispensandum esse duximus prout in nomine Domini dispensamus per officium nostrum et pro dispensatis atque ad ineundum inter se matrimonium modo in concillio Tridentino praescripto non impeditis, abhinc esse et fore; vobis quicumque scribere[!] atque nosse desideratis, haberi certificamus. Et ad effectum praesentium literas dispensationis ex cancellaria nostra extrahi nostro sub sigillo demandavimus.

Dabant Olsiadis, die 21ma mensis Aprilis anno 1708.

Stephanus Korf, canonicus Samogitiae  
archidiaconus nominatus et administrator  
in spiritualibus sede vacante.

Franciscus Stanislaus Łukaszewicz  
Decanus Szadoviensis, parochus Radiviliensis  
Actorum consistorii Samogitiensis notarius

## 2 priedas Gorskių genealogija XVI a. antra pusė – XVIII a. pradžia

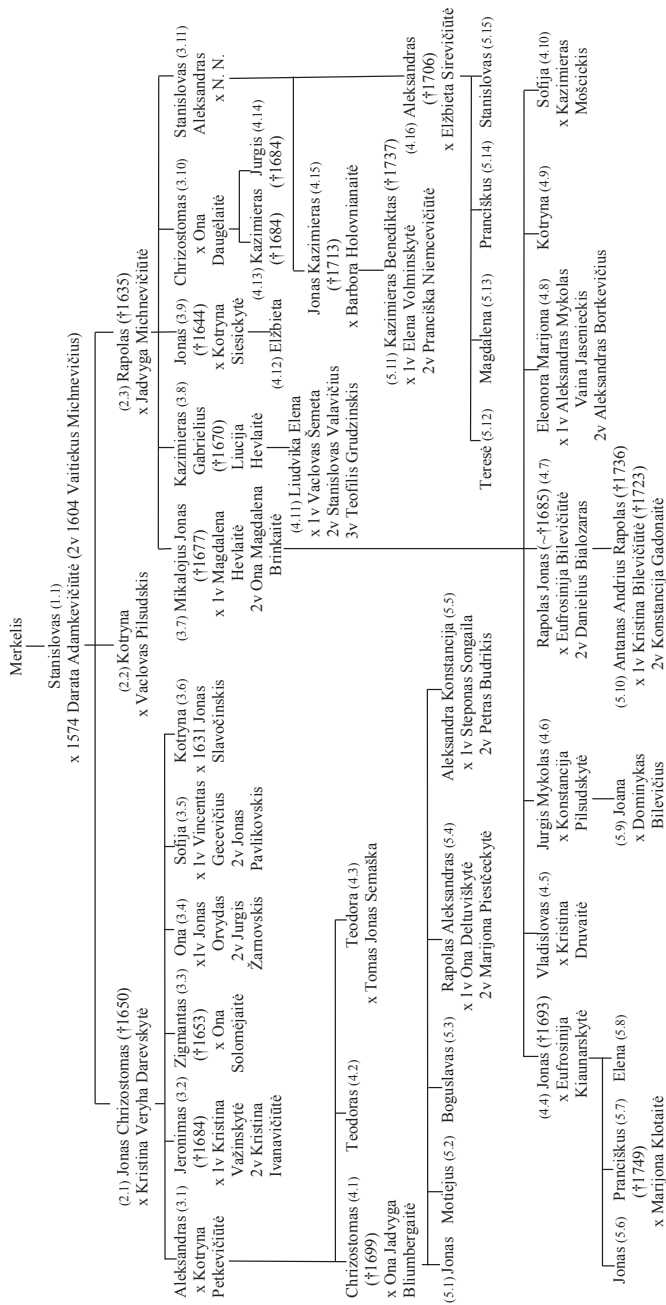

## Publikuoti šaltiniai ir literatūra

*Catechismus, Ex Decreto Concilii Tridentini, ad parochos [...].* Lugduni, MDLXXII.  
*Collectanea constitutionum synodaliū dioecesis Samogitiensis.* Vilnae: typis Accad. Soc. Iesu, 1690.

*Dokumenty Soborów Powszechnych*, tekst grecki, łaćniński, polski. T. II (869–1312): *Konstantynopol IV, Lateran I, Lateran II, Lateran III, Lateran IV, Lyon I, Lyon II, Vienne*. Układ i opracowanie ks. A. Baron, ks. H. Pietras SJ. Kraków: Wydawnictwo WAM, 2003.

*Dokumenty Soborów Powszechnych*. T. IV: (1511–1870). *Lateran V, Trydent, Watykan I*. Układ i opracowanie ks. A. Baron, ks. H. Pietras SJ. Kraków: Wydawnictwo WAM, 2004.

*Lietuvos magdeburginių miestų privilegijos ir aktai*. T. 2: *Kretinga, Skuodas, Šiauliai, Šventoji, Varniai, Veliuona, Viekšniai, Virbalis, Vladislavovas*. Sudarė A. Tyla ir D. Žygelis. Vilnius: Pradai, 1997.

*Metryka Litewska. Księga Sigillat 1708–1719*. Opracował A. Rachuba. Warszawa: Państwowe Wydawnictwo Naukowe, 1987.

*Metryka Litewska. Rejestry podymnego Wielkiego Księstwa Litewskiego: Księstwo Żmudzkie 1690 r.* Opracował G. Błaszczuk. Warszawa: Neriton, 2009.

*Metryka Litewska. Rejestry podymnego Wielkiego Księstwa Litewskiego. Województwo wileńskie 1690 r.* Opracował A. Rachuba. Warszawa: Państwowe Wydawnictwo Naukowe, 1989.

*Metryka Litewska. Rejestry podymnego Wielkiego Księstwa Litewskiego. Województwo trockie 1690 r.* Opracował H. Lulewicz. Warszawa: Neriton, 2000.

*Rejestry popisowe pospolitego ruszenia szlachty Wielkiego Księstwa Litewskiego z 1621 r.* Opracował A. Rachuba. Warszawa: Wydawnictwo DiG, 2015.

*Trečiasis Lietuvos Statutas*. Iš rusėnų kalbos vertė R. Jaramičius, J. Machovenko. Vilnius: Alma litera, 2023.

VAIVADA, Vacys. Dokumentas apie S. Gorskio vedybas. In: *Žemaičių praeitis*. Ats. red. A. Butrimas. T. 2. Vilnius: Mokslo ir enciklopedijų leidykla, 1993, p. 277–278.

*Опись документов Виленского Центрального Архива Древних актовъх книг*. T. 1. Вильна: Типография Бр. Д. и Х. Яловцерь, 1901.

*Русская историческая библиотека*. T. XXXIII: *Переписи войска Литовского*. Петроград: Типография Главного Управления Уделов, 1915.

*Статут Вялікага княства Літоўскага 1588: Тэксты. Даведнік. Каментарыі*. Рэдкал.: І. П. Шамякін (гал. рэд.) і інш. Мінск: Беларуская Савецкая Энцыклапедыя Імя Пётруся Броўкі, 1989.

ANDRIULIS, Vytautas. *Lietuvos Statutų (1529, 1566, 1588 m.) šeimos teisė*. Vilnius: Teisi-nės informacijos centras, 2003.

AUGUSTYNIAK, Urszula. *Dwór i klientela Krzysztofa Radziwiłła (1585–1640). Mechanizmu patronatu*. Warszawa: Semper, 2001.

BŁASZCZYK, Grzegorz. *Herbarz szlachty żmudzkiej*. T. I–VI. Warszawa: Wydawnictwo DiG, 2015–2016.

BŁASZCZYK, Grzegorz. *Żmudź w XVII i XVIII wieku. Zaludnienie i struktura społeczna*. Poznań: Wydawnictwo Naukowe Uniwersytetu im. Adama Mickiewicza, 1985.

- BOLOGNE, Jean-Claude. *Histoire du mariage en Occident*. Paris: Hachette Littératures, 1995.
- BOURDIEU, Pierre. Les stratégies matrimoniales dans le système de reproduction. *Annales. Économies, Sociétés, Civilisations*. 27<sup>e</sup> année, N. 4–5, 1972, p. 1105–1127.
- BURGUIÈRE, André. Logique des familles. In: *Histoire de la famille*. T. 3: *Le choc des modernités*. Sous la direction de A. Burguière, Ch. Klapisch-Zuber, M. Segalen, F. Zonabend. Paris: Armand Colin, 1986, p. 76–122.
- DELILLE, Gérard. *Famille et propriété dans le royaume de Naples (XV<sup>e</sup>–XIX<sup>e</sup> siècle)*. Rome–Paris: Éditions de l'EHESS, 1985.
- DRUNGILAS, Jonas. Bilevičių genealoginė kronika (XV a. – XVII a. pirmoji pusė). In: *Istorijos šaltinių tyrimai*. T. 7. Sudarytojas A. Dubonis. Vilnius: Lietuvos istorijos institutas, 2021, p. 157–206.
- DRUNGILAS, Jonas. *Erelis lokio guolyje. Lenkų bajorai Žemaitijoje XVI–XVIII a. Migracija, kalba, atmintis*. Vilnius: Lietuvos istorijos institutas, 2019.
- DRUNGILAS, Jonas. Iš Žemaitijos vyskupo stalų valdų istorijos: Pašvitinio valda, miestelis, vyskupo rezidencija 1639 m. *Lietuvių katalikų mokslų akademijos metraštis*. T. 52. 2019, p. 19–35.
- Herbarz Polski Kaspra Niesieckiego S. J. Powiększony dodatkami z późniejszych autorów, rękopismów, dowodów urzędowych i wydany przez Jana Nepomucena Bobrowicza*. T. VII–VIII. Lipsk: nakładem i drukiem Breitkopfa i Haertela, 1841–1842.
- HURWICH, J. Judith. Marriage Strategy among the German Nobility 1400–1699. *The Journal of Interdisciplinary History*. Vol. 29, No. 2, 1998, p. 169–195.
- HURWICH, J. Judith. *Noble strategies: marriage and sexuality in the Zimmern Chronicle*. Kirksville: Truman State University Press, 2006.
- JABLONSKIS, Konstantinas. Saliamonas Slavočinskis. In: Konstantinas Jablonskis. *Lietuvių kultūra ir jos veikėjai*. Sudarė V. Merkys. Vilnius: Mintis, 1973, p. 205–209.
- JOVAIŠA, Liudas. Tridento susirinkimas ir Lietuva. *Lietuvių katalikų mokslų akademijos metraštis*. T. 16, 2000, p. 35–48.
- KLIMAVIČIUS, Raimundas. Gorskių giminės genealogija. In: *Žemaičių praeitis*. Ats. red. A. Butrimas. T. 2. Vilnius: Mokslo ir enciklopedijų leidykla, 1993, p. 257–269.
- LÉVI-STRAUSS, Claude. *Elementarne struktury pokrewieństwa*. Przekł. Maciej Falski. Warszawa: Oficyna Wydawnicza Volumen, 2011.
- LIEDKE, Marzena. *Rodzina magnacka w Wielkim Księstwie Litewskim w XVI–XVIII wieku. Studium demograficzno-społeczne*. Białystok: Instytut Badań nad Dziedzictwem Kulturowym Europy, 2016.
- LUKŠAITĖ, Ingė. „Knygos nobažnystės“ (1653 m.) parengimo kultūrinė aplinka. In: *Knyga nobažnystės krikščioniškos (1653) – XVII a. Lietuvos kultūros paminklas*. Ats. red. I. Lukšaitė ir kt. Kėdainiai: Kėdainių krašto muziejus, 2001, p. 4–29.
- MANYŠ, Bernadetta. Rec. Marzena Liedke, *Rodzina magnacka w Wielkim Księstwie Litewskim w XVI–XVIII wieku. Studium demograficzno-społeczne*. Białystok: Instytut Badań nad Dziedzictwem Kulturowym Europy, 2016. 436 s. *Lietuvos istorijos metraštis. 2017 metai*. 2. 2018, p. 189–196.
- MARRA, Stéphanie. *Allianzen des Adels. Dynastisches Handeln im Grafenhaus Bentheim 16. und 17. Jahrhundert*. Köln–Weimar–Wien: Böhlau, 2007.



NASSIET, Michel. *Parenté, noblesse et états dynastiques XV<sup>e</sup>–XVI<sup>e</sup> siècles*. Paris: École des Hautes Études en Sciences Sociales, 2000.

RAGAUSKIENĖ, Raimonda. Klientelė Reformacijos verpetuose. Bajoro Skaševskio biografijos tyrimas. *Darbai ir Dienos*. T. 44, 2005, p. 189–210.

RAILAITĖ-BARDĖ, Agnė. *Origo et arma. Kilmė ir herbas Lietuvos Didžiojoje Kunigaikštystėje XVI–XVIII amžiuje*. Vilnius: Lietuvos istorijos institutas, 2020.

SAVIŠČEVAS, Eugenijus. Apie bajorų gyvenimą, aistras ir mirties bausmę XVI a. Žemaitijoje. In: *Istorijos šaltinių tyrimai*. T. 2. Sudarė A. Dubonis. Vilnius: Lietuvos istorijos instituto leidykla, 2010, p. 179–208.

SAVIŠČEVAS, Eugenijus. *Žemaitijos savivalda ir valdžios elitas 1409–1566 m.* Vilnius: Vilniaus universiteto leidykla, 2010.

SPIESS, Karl-Heinz. *Familie und Verwandtschaft im deutschen Hochadel des Spätmittelalters 13. bis Anfang des 16. Jahrhunderts* (Vierteljahrschrift für Sozial- und Wirtschaftsgeschichte, Beihefte 111). Stuttgart: Steiner, 1993.

STONE, Lawrence. *The Family, Sex and Marriage in England, 1500–1800*. New York: Harper & Row, 1977.

TRUSKA, Liudas. XVIII a. pabaigos Lietuvos bajorija (skaičius ir sudėtis). *Lietuvos istorijos metraštis*. 1992, 1994, p. 13–30.

*Urządnicy dawnej Rzeczypospolitej XII–XVIII wieku*. T. IX: *Urządnicy inflanccy XVI–XVIII wieku*. Spisy. Opr. K. Mikulski, A. Rachuba. Kórnik: Biblioteka Kórnicka, 1994.

*Urządnicy Wielkiego Księstwa Litewskiego*. Spisy. T. I: *Województwo wileńskie XIV–XVIII wiek*. Pod redakcją A. Rachuby. Warszawa: Wydawnictwo DiG, 2004.

*Urządnicy Wielkiego Księstwa Litewskiego*. Spisy. T. II: *Województwo trockie XIV–XVIII wiek*. Pod redakcją A. Rachuby. Warszawa: Wydawnictwo DiG, 2009.

*Urządnicy Wielkiego Księstwa Litewskiego*. Spisy. T. III: *Księstwo Żmudzkie XIV–XVIII wiek*. Pod redakcją A. Rachuby. Warszawa: Wydawnictwo DiG, 2015.

*Urządnicy Wielkiego Księstwa Litewskiego*. Spisy. T. IV: *Ziemia smoleńska i województwo smoleńskie XIV–XVIII wiek*. Pod redakcją A. Rachuby. Warszawa: Wydawnictwo DiG, 2003.

*Urządnicy Wielkiego Księstwa Litewskiego*. Spisy. T. IX: *Województwo mścisławskie XVI–XVIII wiek*. Pod redakcją A. Rachuby. Warszawa: Instytut Historii Polskiej Akademii Nauk, 2019.

*Urządnicy Wielkiego Księstwa Litewskiego*. Spisy. T. VIII: *Ziemia brzeska i województwo brzeskie XIV–XVIII wiek*. Pod redakcją A. Rachuby. Warszawa: Instytut Historii Polskiej Akademii Nauk, 2020.

VAIŠVILA, Alfonsas. *Šiluvos regiono dvarai ir jų vidaus teisė (XVI–XX a.)*. T. II. Vilnius: Versmė, 2017.

WILCZYŃSKI, Jan Kazimierz. *Herbarz starodawnej szlachty podług Heraldyków polskich z dopełnieniem do czasów obecnych*. Paryż: Drukarnia E. Martinet, 1860.

WOOD, B. James. Endogamy and *Mésalliance*, the Marriage Patterns of the Nobility of the *Election* of Bayeux, 1430–1669. *French Historical Studies*. Vol. 10, No. 3, 1978, p. 375–392.

AMEЛЬКА, Сяргей Уладзіміравіч. Радаводы графскай і слонімскай галін Валовічаў у XVI–XVIII стст. (паводле вывадовых спраў Гарадзенскага дваранскага дэпутатскага сходу 1875 г.). In: *Unus pro omnibus: Валовічы ў гісторыі Вялікага княства Літоўскага XV–XVIII стст*. Склад. А. М. Янушкевіч, навук. рэд. А. І. Шаланда. Мінск: Медысонг, 2014, с. 127–144.

**MEN AND WOMEN IN GENEALOGY: MARRIAGE POLICY OF  
THE GORSKI FAMILY FROM THE SECOND HALF OF THE SIXTEENTH CENTURY  
TO THE FIRST HALF OF THE EIGHTEENTH CENTURY**

Summary

JONAS DRUNGILAS

This article analyses the marriage policy of the second half of the sixteenth century to the first half of the eighteenth century of the Gorski family (*Nalęcz* coat of arms), which came from the region of Mazovia in the Kingdom of Poland and gradually established itself in the power elite of Samogitia.

An analysis of the land holdings, offices held, and regional origins of the relatives of the Gorski spouses revealed a general picture of the candidates selected for marriage. Most of the husbands or their family members held offices and belonged to the middle-class nobility that ruled from 6/11 to 50/60 peasant families. Thus, in terms of both wealth and social status, most of the Gorski marriages were homogeneous, i.e., equal. In some cases, spouses (wives) were chosen from long-established families who had previously held office, or who had a long and distinguished history (their own *fama*), and who used different heraldry (of German origin). More than 70 per cent of the spouses came from Samogitia, the rest from the neighbouring regions (districts of Livonia, Upytė, Vilkmergė) or those more remote (Grodno district, Navahrudak voivodeship), which undoubtedly indicates the family's ambition to establish itself in Samogitia, despite the careers of two members of its branches in different regions.

Using the extended genealogical method, i.e., examining the patrilineal (agnatic) and matrilineal (cognatic) lines not only of the Gorski family but also those of the other families related to them, several factors were found to have influenced the marriage market. One of the central ones is the location of the family's land holdings when spouses were chosen from among familiar families residing in the neighbourhood (near Milžavėnai (the Dowgiało, Michniewicz, Orwid, Pietkiewicz families), near Pilsūdai (the Piłsudski) in Samogitia, near Haradzeya estates (the Weryha-Darewski, Pawlikowski families) in Navahrudak voivodeship. Selection of future spouses also depended on client connections and the factor of confession (being a Reformed Evangelical); the area for the search of new candidates was expanded by remarriages (second, third marriages) of the members of the Gorski family and their spouses. To strengthen kinship ties with a particular family, the Gorski employed marriage strategies, when the representatives of that family (a) married members of the agnatic or cognatic lines of the family (male and female cousins), (b) remarried within several generations (for example, the second and the fourth), and (c) employed the tactic of close or double in-law marriage (two brothers of one family marry two sisters from another family). At the same time, such marriage configurations evolved into respective kinship formations.

In the early eighteenth century, the two marriages of A. A. Gorski to close relatives, which were forbidden by the canons of the Roman Catholic Church, signalled the insularity of the marriage market for the families of the Samogitian power elite. On the other hand, the six marriages between the families of Billewicz (one of the most prominent families in the Duchy of Samogitia) and Gorski over the course of five generations as well as two cycles of the marital kinship of cousins show how by means of such

a systematic marriage strategy the two families sought solidarity in order to maintain their presence in the local power elite.

This example of the marriage policy of the Gorski family revealed the case of a regional nobility family, when in the longer term, with a changing status, the family's marriage market narrowed down from the extensive network of kinship ties it had developed.

Gauta 2024 m. sausio mėn.

Priimta 2024 m. kovo mėn.

Jonas D r u n g i l a s – humanitarinių mokslų daktaras, Lietuvos istorijos instituto Archeografijos skyriaus vyresnysis mokslo darbuotojas. Mokslinių interesų kryptys: LDK bajorija XVI–XVIII a., Lietuvos miestų ir miestelių istorija.

Adresas: Lietuvos istorijos institutas, Tilto g. 17, Vilnius, LT-01101

El. paštas: jonas.drungilas@istorija.lt

ORCID: 0000-0002-2037-2923