

Nowoczesne warianty dławików kompensacyjnych w sieciach średnich napięć

Jacek Dziura

1. Wstęp

Współczesne systemy przesyłu i rozdziału energii elektrycznej coraz częściej bazują na liniach kablowych. Są one bezpieczniejsze w użytkowaniu, mniej awaryjne od linii napowietrznych oraz w mniejszym stopniu zaburzają walory krajobrazowe. Niestety, jednocześnie posiadają znacznie większą pojemność niż linie napowietrzne, z czym wiąże się większy prąd upływu, a tym samym zwiększone straty podczas przesyłania energii. Z uwagi na ten aspekt korzystne jest, by elementy kompensujące pojemności linii były rozmieszczone stosunkowo gęsto. Z tego też powodu coraz częściej potrzebne są dławiki średniego napięcia o mocach kompensacyjnych od kilkudziesięciu do kilku tysięcy kilowarów.

Inną cechą współczesnych systemów jest duża dynamika zmian obciążenia. Przykładem takim są systemy zasilania trakcji kolejowej, które w chwili przejazdu pociągu stanowią odbiór o charakterze indukcyjnym, a w pozostałych okresach o charakterze wyraźnie pojemnościowym. Na liniach kolejowych o dużych prędkościach zmiany takie mają charakter częsty i szybki. W takich przypadkach dławiki z mechaniczną regulacją szczeliny są zbyt wolne, a z kolei dławiki z podobciążeniowymi przełącznikami zaczepów są, w rozpatrywanym zakresie mocy zbyt duże, zbyt drogie i zwykle nie zapewniają odpowiedniej głębokości regulacji.

Innym ważnym aspektem jest także miejsce, bardzo często mocno ograniczone, w istniejących, modernizowanych stacjach zasilających, gdzie dostawienie kolejnego urządzenia (dławika) jest utrudnione. Problem ten dotyczy także nowych stacji, gdzie z technicznego punktu widzenia kolejne urządzenie można dostawić, ale wymaga to zwiększonych nakładów kapitałowych – grunt o większej powierzchni, większe obiekty budowlane. W istniejących stacjach najczęściej był przewidziany transformator potrzeb własnych, przeważnie o mocy około 100 kVA, zasilających obwody pomocnicze stacji. W proponowanym rozwiązaniu przestrzeń zajmowaną przez transformator potrzeb własnych wykorzystuje się do posadowienia dławika, który dodatkowo posiada uzwojenie potrzeb własnych mogące zasiląć potrzeby stacji. W omawianym przypadku oprócz zasilania potrzeb własnych uzwojenie to wykorzystywane może być do regulacji przepływu mocy biernej przez dławik.

2. Właściwości eksploatacyjne dławików z uzwojeniami potrzeb własnych

2.1. Wyznaczanie prądów zwarcia

Dławiki z uzwojeniem potrzeb własnych łączą funkcje typowego dławika kompensacyjnego i transformatora. Na schematach systemu elektroenergetycznego można je przedstawić w sposób ukazany na rys. 1. Kontur otaczający schemat dławika

Streszczenie: W ostatnim czasie coraz większego znaczenia nabierają aspekty jakości energii elektrycznej, jak i minimalizacji kosztów związanych z użytkowaniem sieci. W obliczu konkurencji – występującej również na rynku wytwarzania, przesyłu i rozdziału energii elektrycznej, szczególnie przy znacząco rosnących cenach surowców oraz kosztach związanych z emisją zanieczyszczeń – zagadnienia jak najefektywniejszego procesu dostarczania energii są kluczowe dla zabezpieczenia swej pozycji rynkowej. Dławiki kompensacyjne instalowane w sieciach mają za zadanie poprawę współczynnika mocy, a tym samym obniżenie strat powstających podczas przesyłu energii. Istotne jest także zapewnienie, by kompensacja była odpowiednia do aktualnego stanu sieci i nadążała za jej zmianami. Artykuł opisuje warianty dławików wprowadzonych ostatnio do produkcji i eksploatacji, pozwalających na nadążną i efektywną kompensację mocy biernej.

Słowa kluczowe: dławiki, kompensacja mocy biernej

MODERN VARIANTS OF SHUNT REACTORS IN MIDDLE VOLTAGE NETWORKS

Abstract: In recent times the aspects of electrical energy quality and cost related to operation of electrical networks get the higher importance. For the markets of electrical energy generation, transmission and distribution operating in competition environment it is crucial to secure the effectiveness of the energy supply process, especially when the fuel prices and charges for emission are significantly rising. Shunt reactors which are installed in electrical networks to increase the power factor and hence to minimize the loss related to energy transmission. It is also essential to secure that compensation is adequate to the current state of a network and follows its changes. The paper describes the variants of shunt reactors recently introduced for production and operation which allow to compensate the reactive power in follow-up and effective way

Keywords: reactors, compensation of reactive power

i transformatora oznacza umieszczenie obu tych cech w jednym urządzeniu.

Z takiego też modelu można korzystać, wyznaczając na przykład warunki zwarcia występujące na szynach po stronie niskiego napięcia. Układ powyższy można przedstawić schematem zastępczym widocznym na rys. 2. W schemacie tym parametry gałęzi podłużnej R_T , X_T , Z_T wyznaczone są na podstawie napięcia zwarcia wyznaczonego dla potrzeb własnych,

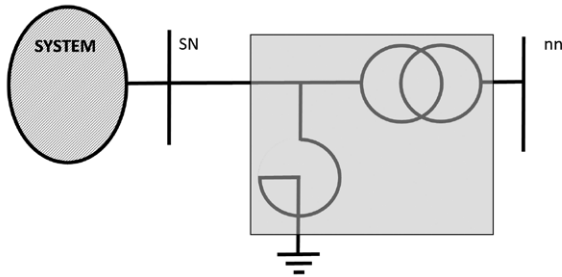

Rys. 1. Przedstawienie schematyczne dławika z uzwojeniem potrzeb własnych

a parametry poprzeczne X_D , R_D wyznaczane są z mocy kompensacyjnej dławika oraz ze strat kompensacyjnych (bez potrzeb własnych) i można wykorzystać załączone poniżej formuły:

$$Z_T = \frac{u_{z\%} U_n^2}{100 S_n} \quad [\Omega] \quad (1)$$

$$R_D = \frac{P_c U_n^2}{Q_n^2} \quad [\Omega] \quad (2)$$

$$R_T = \frac{P_{pw} U_n^2}{S_n^2} \quad [\Omega] \quad (3)$$

$$X_D = \frac{U_n^2}{S_n} \quad [\Omega] \quad (4)$$

gdzie:

P_{pw} – straty w uzwojeniu potrzeb własnych [W];

P_c – straty kompensacyjne [W];

U_n – napięcie znamionowe [V];

S_n – moc potrzeb własnych [VA];

Q_n – moc kompensacyjna [VAR];

$u_{z\%}$ – napięcie zwarcia uzwojenia potrzeb własnych [%].

Typowe wartości napięć zwarcia wahają się od 2% do 10% i w głównej mierze zależą od proporcji mocy kompensacji do mocy potrzeb własnych.

Powyższe parametry wyznaczane są pomiarowo w trakcie prób wyrobu. Są one też wyznaczane obliczeniowo jako wielkości projektowe.

2.2. Przekładnia i zmienność napięcia

Zagadnieniem wymagającym szerszego omówienia jest kwestia przekładni napięciowej, gdyż jest ona zasadniczo odmienna od przekładni w transformatorze. Dla transformatora przekładnia zdefiniowana jest jako stosunek napięć po stronie pierwotnej i wtórnej $U_1:U_2$ występujących w stanie jałowym – patrz schemat (rys. 3). Dla stanu jałowego transformatora można założyć zerowy prąd płynący w gałęzi podłużnej, a tym samym przy przekładni równej 1 napięcia $U_1 = e = U_2$. W przypadku transformatora przekładnia napięciowa jest wprost związana z przekładnią zwojową.

W przypadku dławika, nawet gdy strona wtórna jest nieobciążona, po stronie pierwotnej płynie prąd kompensacyjny powodujący spadki napięć na reaktancji rozproszenia dławika. To powoduje, że przy takim samym stosunku zwojów jak w transformatorze na stronie wtórnej dławika obserwujemy napięcia o kilka procent niższe niż w przypadku transformatora. Aby przeciwdziałać temu zjawisku, przekładnię zwojową dławika z uzwojeniem potrzeb własnych należy dobrać nieco niższą niż w typowym transformatorze. Korekta ta zależy od proporcji mocy kompensacji i potrzeb własnych oraz od reaktancji rozproszenia powiązanej z parametrem napięcia zwarcia. Z uwagi na brak możliwości dokładnego analitycznego uwzględnienia tych zjawisk na etapie projektowania zwykle uchyb przekładni dławika jest większy od uchybu przekładni transformatora i może wynosić około 1%.

reklama

reklama

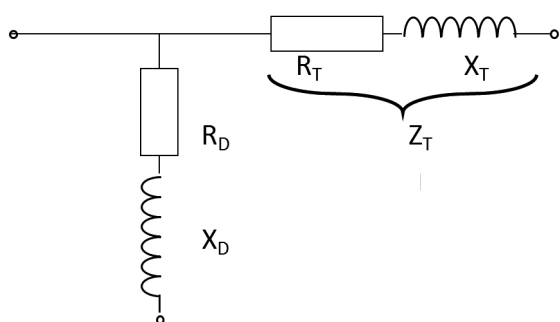

Rys. 2. Schemat zastępczy dławika z uzwojeniem potrzeb własnych

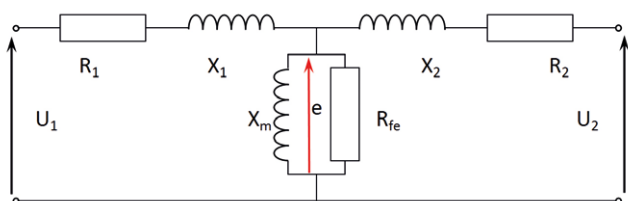

Rys. 3. Schemat zastępczy transformatora

W tym miejscu należy wspomnieć o jeszcze jednym zjawisku. Uzwojenie potrzeb własnych może również być obciążone pojemnościowo. W takim przypadku napięcie po stronie wtórnej przy obciążeniu może być wyższe od napięcia występującego bez obciążenia. Zilustrowano to na uproszczonym wykresie wskazowym (rys. 4), gdzie pokazano, w jaki sposób zachowuje się napięcie po stronie wtórnej U_2 , przy jednakowym napięciu strony pierwotnej U_1 , gdy zasila odpowiednio odbiór o charakterze rezystancyjnym, indukcyjnym i pojemnościowym [1]. W przypadkach, w których z powodu charakteru obciążenia dochodzi do sytuacji wzrostu napięcia do poziomu krytycznego dla urządzeń, należy odpowiednio doregulować napięcie przełącznikiem zaczeów po stronie pierwotnej, ustawiając go na zaczeów dedykowany dla wyższego napięcia pierwotnego.

Moce kompensacyjne dotychczas produkowanych dławików z uzwojeniami potrzeb własnych najczęściej zawierały się w przedziale do 1000 kVA, podczas gdy moc uzwojeń potrzeb własnych typowo wynosiła do 500 kVA. W zależności od lokalnych warunków panujących w sieci, proporcja pomiędzy mocą potrzeb własnych a mocą kompensacyjną może być mniejsza, równa lub większa od 1. Z uwagi na fakt, że dławiki te bardzo często zastępują transformatory potrzeb własnych, zwykle o mocy do 100 kVA, które we wcześniejszych latach wykonywane były z grupą połączeń Yzn, takie same preferencje nadal obowiązują w przypadku dławików z uzwojeniami potrzeb własnych. W przypadku małych transformatorów (do 100 kVA), w których należy się liczyć z asymetrią obciążenia po stronie niskiego napięcia, wybór takiej grupy był ekonomicznie uzasadniony. Obecnie w zakresie mocy do 100 kVA równoważnie stosowana jest również grupa Dyn, a dla mocy wyższych od 100 kVA jest ona wręcz rekomendowana [2]. Z punktu widzenia asymetrii obciążenia obie te grupy połączeń zachowują się

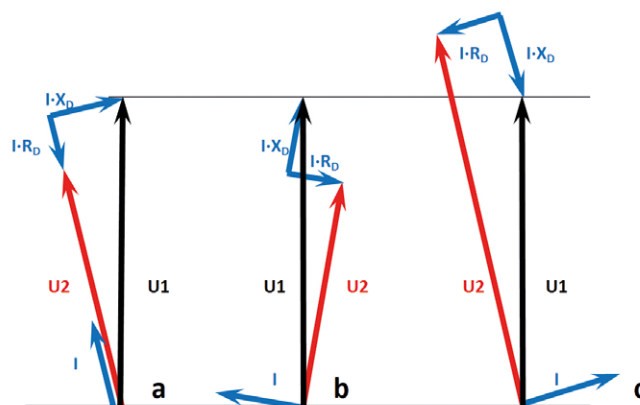

Rys. 4. Wykresy wskazowe dla transformatora lub dławika z uzwojeniem potrzeb własnych przy obciążeniu o różnym charakterze: a) rezystancyjnym; b) indukcyjnym; c) pojemnościowym

poprawnie, natomiast materiałochłonność transformatorów z grupą Dyn zawsze jest mniejsza. Stąd też wymóg stosowania grup połączeń Yzn, szczególnie gdy wiąże się z uzwojeniem potrzeb własnych o mocach większych niż 100 kVA, nie jest ekonomicznie uzasadniony.

2.3. Metodyka wyznaczania strat

W przypadku transformatorów można wyodrębnić czynnik strat związany z przepływem prądu przez uzwojenie – tak zwane straty obciążeniowe oraz czynnik strat związany ze zjawiskami magnetycznymi w rdzeniu (histereza, straty wiropądowe w blachach) – tak zwane straty stanu jałowego zależne od indukcji w rdzeniu. Z uwagi na stosunkowo mały prąd stanu jałowego transformatora można założyć w takim stanie, że całość mierzonych strat to straty w rdzeniu. Podobnie przy wyznaczeniu strat obciążeniowych, z uwagi na niskie napięcie zwarcia, możliwe jest założenie, że całość strat wyznaczanych w tym stanie to straty wyłącznie wynikające z przepływu prądu, a więc straty obciążeniowe. Stąd też w sposób pomiarowy możliwe jest oddzielne wyznaczanie obu tych składników strat. Z uwagi na zależność strat od temperatury obowiązujące normy wymagają przeliczenia wartości strat wyznaczonych z pomiaru na temperaturę referencyjną uzależnioną od klasy ciepłoodporności izolacji uzwojeń [2]. W tym przypadku straty podstawowe przelicza się do wartości odpowiadającej temperaturze referencyjnej, mnożąc przez temperaturowy współczynnik rezystancji [4], a straty dodatkowe, związane z przepływem prądów wirowych, wyznacza się, dzieląc wartość wyznaczoną pomiarowo przez tenże współczynnik.

W dławiku sytuacja jest odmienna. Przy podaniu napięcia znamionowego obserwujemy przepływ pełnego prądu kompensacyjnego, a obserwowane straty pochodzą równocześnie i od przepływającego prądu, i od strumienia przenikającego rdzeń, a ich dokładne rozgraniczenie jest niemożliwe. Można jedynie wyznaczyć straty obciążeniowe podstawowe wynikające z rezystancji wyznaczonej przy prądzie stałym. Zgodnie z normą dotyczącą dławików straty te należy przeliczyć do

temperatury referencyjnej w taki sposób, że straty podstawowe mnożone są przez temperaturowy współczynnik rezystancji, natomiast pozostałe składniki strat, a więc straty w rdzeniu oraz straty wiropądowe w uzwojeniu, są pozostawiane w wartości wyznaczonej pomiarowo [3].

W przypadku dławików z uzwojeniami potrzeb własnych zaproponowano metodykę wyznaczania i specyfikowania strat łączącą obie powyższe metody. Dla stanu pracy kompensacyjnej wyznaczamy składnik reprezentujący straty podstawowe w uzwojeniu i przeliczamy go zgodnie z wymaganiami normy dla dławików [3].

$$P_{kcm} = I_c^2 R_{GN} \quad (5)$$

$$P_o = P_{cm} - P_{kcm} \quad (6)$$

$$P_{kcn} = P_{kcm} \cdot k_t \quad (7)$$

$$P_c = P_o + P_{kcn} \quad (8)$$

gdzie

I_c – wartość prądu kompensacyjnego;

R_{GN} – rezystancja uzwojenia GN (przy temperaturze otoczenia);

P_{cm} – zmierzone straty kompensacyjne (przy temperaturze otoczenia);

k_t – współczynnik temperaturowy rezystancji.

Przy wyznaczaniu strat obciążeniowych związanych z przepływem prądu od potrzeb własnych w pełni możemy wykorzystać sposób podany w podstawowej normie transformatorowej [2] określając straty podstawowe oraz straty dodatkowe i odpowiednio je przeliczając do temperatury referencyjnej.

$$P_{kp} = I_{DN}^2 R_{DN} + I_{GN}^2 R_{GN} \quad (9)$$

$$P_{kd} = P_{km} - P_{kp} \quad (10)$$

$$P_{kn} = P_{kp} \cdot k_t + P_{kd} / k_t \quad (11)$$

W stanie pracy łącznej całkowitą wielkość strat wyznaczamy (14) jako sumę podstawowych strat obciążeniowych przy prądzie potrzeb własnych po stronie uzwojenia dolnego napięcia oraz sumarycznym prądzie od potrzeb własnych i kompensacyjnym po stronie górnego napięcia (12), strat dodatkowych odpowiadających sumarycznemu prądowi potrzeb własnych i pracy kompensacyjnej (13) oraz strat kompensacyjnych jałowych (6).

$$P_{kpt} = I_{DN}^2 R_{DN} + (I_{GN} + I_c)^2 R_{GN} \quad (12)$$

$$P_{kdt} = P_{kd} ((I_{GN} + I_c) / I_{GN})^2 \quad (13)$$

$$P_{tn} = P_{kpt} + P_{kdt} + P_o \quad (14)$$

3. Rodzaje wykonania dławików z uzwojeniami potrzeb własnych

Wybór odpowiedniej wersji dławika podyktowany jest warunkami lokalizacyjnymi, wliczając w to przepisy przeciwpożarowe, przepisy ochrony środowiska, dostępną powierzchnię i narażenie na warunki atmosferyczne i klimatyczne. Wybór wersji powinien być poprzedzony odpowiednim rachunkiem ekonomicznym, uwzględniającym oprócz kosztu zakupu dławika również planowane koszty użytkowania oraz dodatkowe koszty infrastruktury. Ważnym aspektem wpływającym na wybór wersji jest także przewidywany reżim pracy, w tym sposób sterowania i reagowania na niestandardowe warunki pracy. W przypadku instalacji wewnętrznych można stosować zarówno wykonanie suche, jak i olejowe. W przypadku instalacji napowietrznych konieczny jest wybór wersji olejowej. Wersje olejowe jednak wymagają dodatkowej ochrony przeciwpożarowej i środowiskowej, co również wiąże się z adekwatnymi nakładami inwestycyjnymi.



Fot. 1. Przykładowe wyposażenie dławika w wersji hermetycznej

3.1. Wersje hermetyczne

Konstrukcja hermetyczna transformatora lub też dławika jest w zasadzie bezobsługowa. Olej całkowicie wypełnia zamkniętą szczelnie kadź, a zmiany jego objętości związane z temperaturą kompensowane są elastycznością ścianek falistych. W przypadku większych dławików bardzo często stosowane są zintegrowane zabezpieczenia reagujące na temperaturę, poziom oleju, generowanie się gazów oraz ciśnienie oleju, które standardowo posiadają zestyki pozwalające na monitorowanie pracy dławika w sposób zdalny i – co najważniejsze – w sposób niezwołoczny. Dławiki takie można montować zarówno w stacjach wewnętrznych, jak i napowietrznych, a ich kompaktowa budowa pozwala na instalowanie w ograniczonej przestrzeni. Przykład wyposażenia dławika w wersji hermetycznej przedstawiono na fotografii 1.

3.2. Wersje z konserwatorem

W wielu wypadkach dławiki są wykonywane z konserwatorem i z przekąźnikiem Buchholza. Ma to na celu wykorzystanie istniejących lub standardowo stosowanych układów zabezpieczeń w oparciu o taki właśnie przekąźnik. Aby ograniczyć negatywny wpływ kontaktu atmosfery z olejem, dławiki są wyposażane w odwilżacze. Niemniej należy regularnie sprawdzać stan odwilżacza oraz parametry oleju. Z uwagi na lokalizację wersje z konserwatorem nadają się do instalacji zewnętrznych i wewnętrznych. Wymagają jednak większej przestrzeni niż analogiczne dławiki hermetyczne.

3.3. Wersje suche (żywiczne)

Wersje suche mogą być stosowane w lokalizacjach o bardziej restrykcyjnych wymaganiach środowiskowych i przeciwpożarowych. Są także w najwyższym stopniu bezobsługowe. Wymagają jednak instalacji wewnętrznych. Standardowo stosuje się w nich dwustopniowe zabezpieczenia temperaturowe chroniące urządzenie przed przegrzaniem.

4. Szczególne wersje dławika z uzwojeniem potrzeb własnych

Szczególnym przypadkiem dławika z uzwojeniem potrzeb własnych jest dławik, którego uzwojenie po stronie średniego napięcia jest skojarzone w zygzak. Uzwojenie takie umożliwia również kompensację prądu składowej zerowej po stronie średniego napięcia. W tym przypadku dławik charakteryzował się następującymi parametrami:

- napięcie znamionowe: 21 000 V;
- moc kompensacyjna: 550 kVAR;
- moc potrzeb własnych: 400 kVA;
- napięcie zwarcia: 4%;
- moc kompensacyjna składowej 0: 970 kVA;
- prąd składowej 0: 100 A;
- impedancja dla składowej 0: 13,8 Ω;
- grupa połączeń: ZNyn11;
- straty kompensacyjne: 4953 W;
- straty potrzeb własnych: 3598 W;
- straty całkowite: 12 082 W.

5. Inne wersje dławików kompensacyjnych

Sposobem regulacji indukcyjności dławika może być regulacja zaczepowa. Można ją zrealizować z wykorzystaniem bądź to przełącznika beznapięciowego, bądź też przełącznika podobciążeniowego. W obu tych przypadkach regulacja jest skokowa, przy czym, przy odpowiedniej liczbie zaczepów, możliwe jest wykonanie regulacji dość głębokiej – od mocy znamionowej do ½ lub ⅓ tej wartości. W przypadku przełącznika podobciążeniowego regulacja może być stosunkowo szybka, natomiast koszt dławika i jego gabaryty oraz masa są znacznie powiększone. W przypadku przełącznika beznapięciowego do zmiany indukcyjności wymagane jest wyłączenie dławika spod napięcia. To praktycznie uniemożliwia zastosowanie tego typu dławików do sieci, w których zachodzą dynamiczne zmiany charakteru obciążenia.

6. Wnioski

Opisywane wersje dławików z uzwojeniami potrzeb własnych pozwalają na regulację indukcyjności poprzez zmianę charakteru obwodu przyłączonego do uzwojenia potrzeb własnych. Połączenie funkcji dławika i transformatora potrzeb własnych pozwala na zainstalowanie go w stacjach, w miejsce transformatora potrzeb własnych, bez konieczności rozbudowy stacji.

Koncepcja połączenia funkcji dławika regulowanego, transformatora potrzeb własnych oraz transformatora uzemiającego pozwoli również na efektywniejsze zarządzanie stacjami, w których przewidywany jest punkt uziemiający sieci średniego napięcia.

Literatura

- [1] JEZIEŃSKI E.: *Transformatory*. Wydawnictwa Naukowo-Techniczne, Warszawa 1983.
- [2] PN-EN 50588-1, „Transformatory średniej mocy 50 Hz, o najwyższym napięciu urządzenia nieprzekraczającym 36 kV – Część 1: Wymagania ogólne”, PKN, 04 2016.
- [3] PN-EN 60076-6:2008, „Transformatory – Część 6: Dławiki”. PKN, 10.2008.
- [4] https://pl.wikipedia.org/wiki/Temperaturowy_współczynnik_rezystancji (dostęp 2019-03-07)

dr inż. Jacek Dziura

Dyrektor do spraw badań i rozwoju firmy TRAFETA Sp. z o.o.

artykuł recenzowany