

# Logistyka bezpieczeństwa — istota problemu

## *Security logistics — the essence of the problem*

Współczesna logistyka ma już uznane i uzasadnione szerokie zastosowanie w procesach gospodarowania zasobami na rynku. Współczesność postrzega logistykę także w systemach bezpieczeństwa i obronności państwa. Logistyka bezpieczeństwa łączy ze sobą dwa obszary: funkcjonowania państwa, tj. system bezpieczeństwa, i gospodarkę narodową. Zapewnia ona w tych systemach realizację procesów rzeczowych i informacyjnych strumieni przepływu. Logistykę bezpieczeństwa, tak jak logistykę obrony i logistykę sił zbrojnych, należy postrzegać w ujęciu systemowym. Tak postrzegana logistyka pozwoli zarazem na efektywne zasilanie rzeczowe systemu obronności państwa.

### **Słowa kluczowe:**

system bezpieczeństwa, gospodarka narodowa, logistyka wojskowa, logistyka obronna, logistyka bezpieczeństwa.

The contemporary logistics has already recognized and justified widely used in the processes of resource on the market. Contemporaneity perceives logistics also in security systems and national defense. Security logistics combines two areas: the operation of the state, i.e. security system and the national economy. It provides in these systems implementation of material processes and information flow streams. Security logistics as well as defense logistics and Armed Forces logistics should be considered in terms of the system context. Logistics, perceived in such way, allows additionally efficient support for national defense.

### **Key words:**

security systems, national economy, military logistics, defense logistics, security logistics.

## Wprowadzenie

W ostatnich latach swoisty renesans logistyki ma miejsce nie tylko w wymiarze gospodarki cywilnej, ale także w obszarze gospodarki wojskowej, czy też szerzej systemie gospodarczych podstaw bezpieczeństwa i obronności. Procesy głębokich przemian jakościowych i ilościowych, jakie miały miejsce w ostatnich dwóch dekadach w większości systemów obronnych świata, determinowane zmianami w środowisku zagrożeń globalnych i regionalnych, pociągnęły za sobą konieczność nowego spojrzenia na kwestie logistyczne również w tym obszarze. Dla przykładu, w polskiej armii takie zmiany jak całkowite uzawodowienie i realizowany proces pełnej profesjonalizacji wymusiły konieczność poszukiwań nowych rozwiązań organizacyjno-funkcjonalnych w obszarze logistyki wojskowej. Znacząca zmiana podstawowych zasad funkcjonowania systemu bezpieczeństwa i obronności państwa sprawiła, że nowe umiejscowienie znalazły również podmioty i instytucje wchodzące w skład podsystemu logistycznego, które zgodnie z dotychczasową teorią i praktyką nazywane są, odpowiednio do zakresu i szczebla realizowanych zadań

i funkcji: *logistyką wojskową, logistyką obronną oraz logistyką bezpieczeństwa.*

Ze względu na fakt, że kilka lat temu nastąpiły w systemie nauki polskiej znaczące przewartościowania, które doprowadziły między innymi do wprowadzenia w dziedzinie nauk społecznych dwóch nowych dyscyplin — *nauk o obronności* i *nauk o bezpieczeństwie* oraz likwidacji dotychczasowych *nauk wojskowych*, nadal trwa się proces naukowej dyskusji o tożsamości nowo powołanych dyscyplin oraz ich specjalności.

Mając na względzie przedstawione powyżej to problemowe wynikające, z jednej strony ze zmian w głównych nurtach optymalizacji procesów gospodarczych i poszukiwania przewagi konkurencyjnej przez podmioty gospodarcze, z drugiej zaś z wyzwań implikowanych przemianami we współczesnej nauce, koniecznością staje się uporządkowanie szeregu kwestii metodologicznych i pojęciowych w obszarze odnoszącym się do szeroko rozumianej logistyki. Wychodząc naprzeciw wskazanej potrzebie praktycznej oraz uwzględniając mankamenty i braki w dotychczasowym dorobku teoretycznym logistyki systemu bezpieczeństwa i obronności państwa, intencją autora niniejszego artykułu była próba przy-

bliznienia czytelnikowi podstawowego aparatu pojęciowego oddającego istotę logistyki bezpieczeństwa, obronności i logistyki wojskowej oraz relacji między tymi obszarami.

## Pojęcie logistyki wojskowej, obronnej i bezpieczeństwa

Już pobieżne studia literaturowe pozwalają stwierdzić jednoznacznie, że aktualnie występuje znacząca różnorodność interpretacyjna w zakresie definiowania i opisu *logistyki wojskowej*, *logistyki obronnej* i *logistyki bezpieczeństwa*. Przy czym wart odnotowania jest fakt, że jeśli dorobek w zakresie dwóch pierwszych kategorii jest bardzo bogaty, to logistyka bezpieczeństwa jest w fazie *in statu nascendi*. Spróbujmy zatem przyrzeć się wybranym opisom identyfikacyjnym starającym się oddać w sposób zwięzły istotę wymienionych obszarów działalności logistycznej.

Pierwsza z kategorii — *logistyka wojskowa* — scharakteryzowana w latach 80. XX wieku przez znanego niemieckiego badacza zagadnień ekonomiczno-obronnych J. Gerbera, opisuje ją jako *całokształt wszystkich działań i świadczeń niezbędnych do wsparcia sił zbrojnych [...] polega na właściwym obliczeniu z góry potrzeb, możliwości ich zaspokajania, przestrzeni i czasu* (Gerber, 1977).

Nieco inną definicję powyższej logistyki, w swoim ujęciu systemowym, zawiera *Słownik terminów z zakresu bezpieczeństwa narodowego*, w którym czytamy, że *logistyka wojskowa to część logistyki obronnej, zajmująca się planowaniem, przygotowaniem i użyciem w celach militarnych środków będących do dyspozycji państwa i przeznaczonych na zaspokajanie potrzeb sił zbrojnych*.

Z kolei E. Nowak stwierdza, że logistyka wojskowa to *dziedzina wiedzy o procesie zarządzania łańcuchem dostaw i usług dla wojsk walczących oraz dowodzenia oddziałami (pododdziałami) logistycznymi* (Nowak, 1993).

Już trzy przywołane powyżej opisy logistyki wojskowej pozwalają jednoznacznie wskazać jej istotę, która sprowadza się do tego, że jest to *część logistyczna systemu obronnego państwa, służąca do zaspokajania potrzeby materialnych i usługowych sił zbrojnych niezbędnych do skutecznej realizacji postawionych przed tym systemem zadań, we wszystkich stanach funkcjonowania państwa*.

Drugą z omawianych kategorii jest *logistyka obronna*, która to zgodnie z jedną z wcześniejszych, zagranicznych definicji jest *ogółem (całością) składników (komponentów) i procesów w organizacji obrony, które służą przewyższaniu ograniczeń przestrzennych i czasowych* (Ihde, 1978).

Nieco inne jest stanowisko przywołanego już wcześniej J. Gerbera. Badacz ten twierdzi, że przez

logistykę obronną należy rozumieć *pojęcie zbiorcze używane w odniesieniu do wszystkich rodzajów działalności i świadczeń w państwie, mających na celu zaspokojenie jego potrzeb obronnych* (Gerber, 1994).

Podobna znaczeniowo, aczkolwiek nieco precyzyjniejsza, jest definicja mówiąca, że logistyka obronna jest to *część gospodarki obronnej zajmująca się przygotowaniem i użyciem środków i usług będących w dyspozycji państwa i przeznaczonych do zaspokojenia jego potrzeb obronnych*.

Na kwestię logistyki obronnej wielokrotnie zwracał również uwagę znany polski ekspert ekonomiczno-obronny Z. Stachowiak. Pisał on między innymi, że *logistyka obronna jest ważnym obszarem realizacji polityki gospodarczo-obronnej państwa* (Stachowiak, 1996) oraz *istotnym elementem gospodarczych podstaw bezpieczeństwa* (Stachowiak, Płaczek, 2002). Autor ten charakteryzował logistykę obronną jako system obejmujący trzy zasadnicze obszary: zaspokajanie potrzeb obronnych, świadczenia na rzecz obronności oraz zobowiązania sojusznicze wynikające z pełnienia roli państwa-gospodarza (HNS).

Dokonując niejako syntezy istoty logistyki obronnej zawartej w przedstawionych powyżej opisach, autorzy przyjmują, zgodnie z wcześniej prezentowanym stanowiskiem, że stanowi ona *część systemu logistycznego państwa funkcjonalnie zdeterminowaną na realizację zadań wynikających z potrzeb obronnych kraju we wszystkich stanach jego gotowości obronnej* (Kurek, 2011). W ujęciu systemowym logistyka obronna składa się z *podsystemu militarnego (logistyki wojskowej) oraz pozamilitarnych elementów logistycznych gospodarki narodowej niezbędnych do prawidłowego funkcjonowania łańcuchów dostaw w ramach systemu obronnego*.

Niezwykle trudny do precyzyjnej identyfikacji, jest obecnie problem *logistyki bezpieczeństwa*. Pomimo iż wyczuwa się intuicyjnie konieczność uwzględnienia przez nowo utworzone nauki o bezpieczeństwie zagadnień logistycznych jako istotnego obszaru rozważań tak teoretycznych, jak i praktycznych, to jednak nie podjęto się dotychczas kompleksowego zdefiniowania kategorii logistyki bezpieczeństwa. Choć prowadzone są w kilku uczelniach wyższych studia, w których nazwie widnieje zbitka słów „logistyka bezpieczeństwa”, to sens znaczeniowy tej kategorii, wynikający z podejmowanych problemów cząstkowych, jest niejednokrotnie bardzo różny. W jednym przypadku istotę logistyki bezpieczeństwa sprowadza się do wiedzy i umiejętności z zakresu logistyki, niezbędnych szczególnie w sytuacjach realizacji kontraktów gospodarczych w krajach politycznie niestabilnych, w innym natomiast odnosi do istoty procesów logistycznych w zakresie realizacji zadań bezpieczeństwa narodowego oraz zarządzania sytuacją kryzysową.

Do niejednorodnych wniosków dojść można także studiując np. definicje zaprezentowane przez A. Szymonika, który stwierdza w jednym z artykułów, że *logistyka w bezpieczeństwie to dyscyplina naukowa, która tworzy całościowy systemowy kształt rozwiązań niezbędnych do pełnego i racjonalnego zaspokajania potrzeb organom wykonawczym oraz zarządzającym bezpieczeństwem, uwzględniając możliwości ekonomiczne państwa, w zakresie koniecznym do szkolenia, osiągnięcia i utrzymywania zdolności oraz gotowości do działania na poziomie wymaganym do zapewnienia pożądanego bezpieczeństwa dla określonego podmiotu* (Szymonik, 2011), aby następnie użyć podobnego opisu do charakterystyki „logistyki w sytuacjach kryzysowych”, stwierdzając, iż *logistyka w sytuacjach kryzysowych to dyscyplina naukowa, która tworzy całościowy systemowy kształt rozwiązań niezbędnych do pełnego i racjonalnego zaspokajania potrzeb organom wykonawczym oraz zarządzającym bezpieczeństwem, uwzględniając możliwości ekonomiczne państwa w zakresie koniecznym do szkolenia, osiągnięcia i utrzymywania zdolności oraz gotowości bojowej na poziomie wymaganym do zapewnienia pożądanego bezpieczeństwa dla określonego podmiotu*. Stąd nasuwa się przypuszczenie, że wymienionemu badaczowi chodziło prawdopodobnie o logistykę w sytuacjach kryzysowych postrzeganą przez pryzmat działań logistycznych podejmowanych na rzecz ludności poszkodowanej w sytuacjach kryzysowych spowodowanych zagrożeniami o charakterze niemilitarnym (Nowak, 2009), a nie o oddanie sedna problemu logistyki bezpieczeństwa.

Jak widać z kilku przytoczonych prób opisu istoty logistyki bezpieczeństwa, mamy do czynienia z różnymi podejściami do problemowego zagadnienia, świadczącymi o dużej „pojemności” merytorycznej i znaczącej interdyscyplinarności tej kategorii, a co za tym idzie — subiektywnej (autorskiej) niejednoznaczności interpretacyjnej.

Próbując w tym miejscu podsumować w sposób syntetyczny prowadzone rozważania na temat istoty logistyki bezpieczeństwa, wypada podjąć się próby zdefiniowania tejże kategorii. Wychodząc zatem z klasycznej już definicji logistyki P. Błaika, określić można, że *logistyka bezpieczeństwa to zintegrowany podsystem rzeczowo-informacyjny planowania, organizowania, kierowania i kontrolowania procesów obiegu towarów i świadczenia usług niezbędny do prawidłowego funkcjonowania systemu bezpieczeństwa państwa w każdym stanie gotowości obronnej. Nieco inaczej ujmując, istota logistyki bezpieczeństwa sprowadza się do sterowania łańcuchem dostaw materiałów i usług niezbędnych dla prawidłowego funkcjonowania systemu bezpieczeństwa państwa, którego celem głównym jest zapewnienie odpowiedniego poziomu bezpieczeństwa*.

Choć przedstawione definicje nie są z pewnością idealne, to jak się wydaje oddają poprawnie obszar

i przedmiot, z którym, zdaniem autora, powinna być identyfikowana logistyka bezpieczeństwa. W tym miejscu trzeba wskazać na bliskie powiązania tejże logistyki z bardzo istotnym obszarem funkcjonowania logistyki cywilnej, tzw. *zarządzaniem bezpieczeństwem w łańcuchu dostaw*, który to w przypadkach specyficznych może być mylnie utożsamiany z logistyką bezpieczeństwa.

## Relacje między logistyką, systemem bezpieczeństwa a gospodarką narodową

Rozpoczynając próbę ukazania powiązań między logistyką a systemem bezpieczeństwa, niezbędne jest przybliżenie samej istoty bezpieczeństwa.

Wydaje się, że prawidłowe i uniwersalne postrzeganie tej kategorii pojęciowej dobrze oddaje stanowisko głoszone przez S. Kozieja, który twierdzi, że *jeśli mówimy o dynamicznym zjawisku (procesie) bezpieczeństwa danego podmiotu w sensie praktycznym, mamy na myśli tę dziedzinę jego aktywności, która zmierza do zapewnienia możliwości przetrwania, rozwoju i swobody realizacji własnych interesów w konkretnych warunkach, poprzez wykorzystywanie okoliczności sprzyjających (szans), podejmowanie wyzwań, redukcję ryzyka oraz przeciwdziałanie (zapobieganie i przeciwstawianie się) wszelkiego rodzaju zagrożeniom dla podmiotu i jego interesów* (Koziej, 2010).

Postrzegając zaś w sposób systemowy i relacyjny trzy wzajemnie powiązane ze sobą obszary (rys. 1): system gospodarki narodowej, system logistyczny i system odpowiedzialny za bezpieczeństwo państwa, wskazać można na kilka występujących w tym obszarze prawidłowości.

**Po pierwsze** — logistyka wojskowa (LW — militarna, sił zbrojnych) jest immanentną częścią systemu logistyki obronnej (LO), który z kolei, realizując zadania obronne, jest komponentem systemu logistyki bezpieczeństwa (LB).

**Po drugie** — zakres przedsięwzięć realizowanych w ramach systemu logistyki bezpieczeństwa (LB) jest funkcją wielkości strumienia potrzeb zgłaszanych w stosunku do niego ze strony systemu bezpieczeństwa państwa (SB) oraz możliwości logistycznych wynikających z posiadanych zasobów będących do dyspozycji.

**Po trzecie** — pod względem zarówno wielkości strukturalnej, jak też zadań realizowanych przez poszczególne logistyczne podmioty wykonawcze, najmniejszy wymiar ma logistyka wojskowa (LW), potem logistyka obronna (LO), a największą pojemnościowo jest system logistyczny bezpieczeństwa państwa (LB).

Rysunek 1

Poziomy powiązań gospodarki, logistyki i systemu bezpieczeństwa

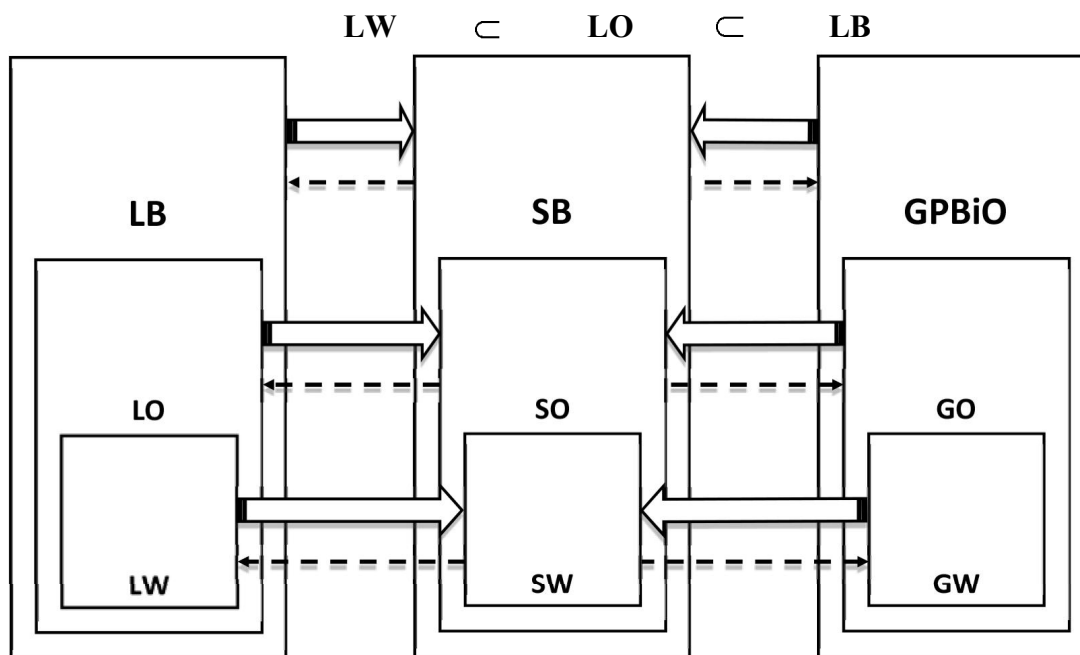

- LW — logistyka wojskowa
- SW (S) — system wojskowy (militarny)
- GW — gospodarka wojskowa
- LO — logistyka obronna
- SO — system obronny
- GO — gospodarka obronna
- LB — logistyka bezpieczeństwa
- SB — system bezpieczeństwa
- GPBiO — gospodarce podstawy bezpieczeństwa i obronności
- strumienie dostaw (towarów i usług)
- strumień potrzeb

Źródło: Kurek, 2013, s. 174.

LW < LO < LB

**Po czwarte** — wielkość usług logistycznych świadczonych przez system logistyki bezpieczeństwa (LB) na rzecz systemu bezpieczeństwa i obronności (SB) jest funkcją poziomu występujących zagrożeń (Zt) oraz posiadanego potencjału logistycznego (PL; rys. 2). W czasie pokoju i braku zagrożeń ich wielkość będzie niewiele większa od poziomu zadań realizowanych przez logistykę obrony (LO) i sił zbrojnych (LW), w czasie kryzysu ulegnie znacznemu powiększeniu, aby w czasie konfliktu zbrojnego lub gospodarczego osiągnąć swoje maksimum.

**Po piąte** — Rozpatrywanie logistyki bezpieczeństwa przez pryzmat jej funkcjonowania w różnych fazach (typach) gotowości obronnej kraju pozwala na dokonanie jej podziału na trzy odmiany (rys. 2): pokojowa logistyka bezpieczeństwa (PLB), logistyka

bezpieczeństwa czasu kryzysu (LBK) oraz logistyka czasu konfliktu (LK).

**Po szóste** — w pokojowych warunkach funkcjonowania państwa w ramach systemu logistyki bezpieczeństwa, oprócz usług świadczonych na bieżąco, utrzymywana jest tzw. rezerwa logistyczna niezbędna z punktu widzenia zapewnienia ciągłości realizacji zadań w przypadku wystąpienia nieprzewidzianych zdarzeń kryzysowych i zagrożeń o niewielkim nasileniu.

**Po siódme** — maksymalny poziom usług logistycznych świadczonych dla systemu bezpieczeństwa państwa uzależniony jest od całkowitych zasobów logistycznych gospodarki narodowej, które mogą być powiększone na dwa sposoby: poprzez rozwój krajowego potencjału logistycznego, będącego następstwem ogólnego powiększenia się systemu gospodarczego (wzrost gospodarczy), lub też przez import zasobów logistycznych lub ich usług z zagranicy (międzynarodowy transfer logistyczny).

Rysunek 2

Logistyka bezpieczeństwa i obronności — ujęcie funkcjonalne

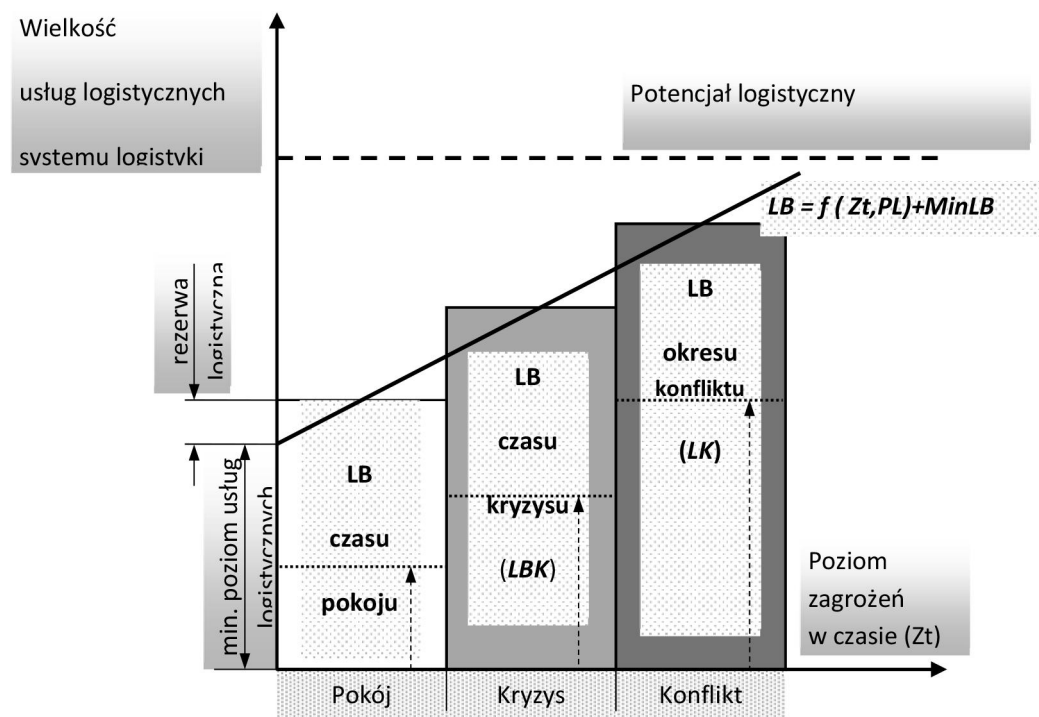

Źródło: Kurek, 2013.

## Specyfika i cechy charakterystyczne logistyki bezpieczeństwa

Wcześniejsze rozważania dowodzą, że logistyka bezpieczeństwa łączy ze sobą dwa specyficzne obszary funkcjonowania państwa, tzn. system bezpieczeństwa i gospodarkę narodową. Poprzez realizację procesów rzeczowych i informacyjnych strumieni przepływów w systemie bezpieczeństwa i obronności państwa staje się ona jego immanentną częścią, a tym samym determinantem jego sprawności i skuteczności, w jego gospodarczo-obronnym wymiarze. Strukturalnie logistyka bezpieczeństwa wchodzi w skład tzw. gospodarczych podstaw bezpieczeństwa i obronności państwa, które obejmują swoim zakresem tę część gospodarki narodowej, która zaspokaja potrzeby systemu bezpieczeństwa stosownie do występujących stanów napięcia i zagrożenia.

Strukturalnie wewnątrz systemu logistyki bezpieczeństwa można wyróżnić podsystem sterujący i podsystem sterowany. Podsystemem sterującym jest zespół organów decyzyjnych. Podsystemem sterowanym charakteryzuje natomiast strumień dostaw zarówno przedmiotów (surowców, towarów), jak i usług, któremu towarzyszą nieodłącznie strumienie świadczeniowe, finansowe oraz informacyjne.

Logistyka bezpieczeństwa, tak jak logistyka obrony i logistyka sił zbrojnych, jeśli postrzegać ją w ujęciu systemowym, składa się z podsystemu statycznego i podsystemu dynamicznego. Podsystem statyczny stanowią organy kierowania, jednostki (przedsiębiorstwa) logistyczne, bazy logistyczne oraz obiekty i środki infrastruktury logistycznej. Ich funkcjonowanie jest jednak ściśle związane z podsystemem dynamicznym, którego elementami są strumienie sfery decyzyjno-informacyjnej oraz sfery realnej. Są to strumienie: normatywno-prawne, informacyjne i decyzyjne, zasilania finansowego, rzeczowego (sprzętu i materiałów) oraz realizacji usług i obsługi. Racjonalne połączenie stałych i dynamicznych elementów systemu logistyki obronnej pozwala dopiero na efektywne zasilanie rzeczowe systemu obronnego państwa.

Identyfikując cechy charakteryzujące logistykę bezpieczeństwa, już na wstępie zauważamy, że nie jest to zadanie łatwe z uwagi na wzajemne przenikanie się wielu obszarów i płaszczyzn problemowych, niekiedy o przeciwstawnym charakterze (np. ekonomiczny racjonalizm i militarna skuteczność). Skrótkowo oddając specyfikę logistyki bezpieczeństwa, jako obszaru aktywności naukowej (specjalności), można stwierdzić, że:

- zajmujemy się w niej przede wszystkim zagad-

nieniami z obszaru problematyki planowania, realizowania, motywowania i kontrolowania przepływów logistycznych w ramach systemu bezpieczeństwa i obronności, a same dociekania badawcze lokują się w obszarze nauk o zarządzaniu (ekonomicznych) i nauk o bezpieczeństwie;

- wiedza naukowa powstająca w ramach prowadzonych badań ekonomiczno-obronnych w obszarze logistyki bezpieczeństwa ma charakter przede wszystkim praktyczny (użyteczny), chociaż nie brak w niej pierwiastków rozwoju teorii;
- zasadniczym przedmiotem zainteresowania logistyki bezpieczeństwa są przepływy rzeczowe i informacyjne odbywające się w systemie bezpieczeństwa i obronności państwa (grupy państw); rzadziej zajmuje się ona przepływami osobowymi i finansowymi;
- głównymi sferami problemowymi logistyki są: obsługa podmiotów wchodzących w skład systemu bezpieczeństwa; transport; utrzymanie, rotacja i kontrola zapasów; składowanie; kompleksowe realizowanie zamówień; zarządzanie informacjami; prognozowanie popytu na usługi logistyczne; procesy zaopatrzeniowe (głównie dla sił zbrojnych); lokalizacja zakładów i składów ważnych z punktu widzenia bezpieczeństwa i obronności państwa; wprowadzanie i wycofywanie sprzętu technicznego użytkowanego w systemie bezpieczeństwa oraz gospodarowanie mieniem zbędnym;
- głównym zadaniem stawianym logistyce bezpieczeństwa jest — oprócz zarządzania i optymalizacji przepływów — redukcja globalnych kosztów logistycznych występujących w systemie bezpieczeństwa;
- logistyka jest nauką i praktyką, której istota przejawia się w pełnym zorientowaniu „na odbiorcy” jej usług, stąd też cała jej działalność powinna być podporządkowana wymogom stawianym przez klienta, którym w tym przypadku są podmioty systemu bezpieczeństwa wraz z ich potrzebami logistycznymi, wynikającymi z obowiązującej strategii bezpieczeństwa, doktryny obronnej i istniejącego poziomu zagrożeń.

Wskazując na główne cele funkcjonowania systemu logistyki bezpieczeństwa, można scharakteryzować je w trzech tezach:

- systematyczne zaspokojenie potrzeb logistycznych obywateli i instytucji państwa, ważnych z punktu widzenia bezpieczeństwa i obronności kraju we wszystkich stanach jego funkcjonowania;
- redukcję czasu i optymalizację kosztów dystrybucji towarów i usług przy zadowalającym odbiorcą poziomie obsługi;
- poszukiwanie nowych narzędzi, środków i instrumentów logistycznych pozwalających na optymalizowanie łańcucha dostaw zarówno pod względem ekonomicznym, jak i skuteczności i szybkości usuwania zagrożeń i konfliktów.

## Podsumowanie

W reasumpcji tej niezwykle syntetycznej próby przedstawienia istoty logistyki bezpieczeństwa na tle logistyki wojskowej oraz logistyki obrony, w obecnych uwarunkowaniach systemowych, trzeba stwierdzić, że na dzień dzisiejszy odczuwalny jest brak kompleksowych opracowań opisujących ten niezwykle interesujący obszar poznawczy. Jeśli „cywilne” zarządzanie bezpieczeństwem w łańcuchu dostaw jest dogłębnie spenetrowane, to zasób wiedzy odnoszący się do problematyki logistycznego wymiaru systemu bezpieczeństwa państwa jest niezwykle skromny i nieadekwatny do współczesnych wyzwań i zagrożeń płynących z otaczającego nas świata. Wydaje się zatem, że niniejszy artykuł stanowić powinien znaczący głos w dyskusji naukowej zmierzającej do określenia istoty logistyki bezpieczeństwa, jej przedmiotu, zakresu, narzędzi i instrumentarium badawczego. Jedno jest w tej materii pewne, że logistyka bezpieczeństwa odnosi się do niezwykle użytecznego obszaru aktywności gospodarczej determinującego stan systemu bezpieczeństwa każdego państwa oraz powinna być źródłem poszukiwania metod i narzędzi efektywności ekonomicznej tegoż systemu.

## Bibliografia

- Gerber, J. (1977). *Taschenbuch für Logistik, Wehr und Wissen Verlagsgesellschaft mbH*. Bonn: Koblenz.
- Gerber, J. (1994). *Vorlesungen zur Militärökonomie, Gesellschaft für Militärökonomie-Forschungsinstitut für Militärökonomie und angewandte Konversion*. Berlin.
- Ihde, G.B. (1978). *Verteidigungspolitik*. Stuttgart.
- Koziej, S. *Wstęp do teorii i historii bezpieczeństwa* (skrypt internetowy). Warszawa (on-line). [http://koziej.pl/wp-content/uploads/2015/05/Teoria\\_i\\_historia\\_bezpieczenstwa.doc](http://koziej.pl/wp-content/uploads/2015/05/Teoria_i_historia_bezpieczenstwa.doc)
- Kurek, S.T. (2011). Logistyczny wymiar systemu obronnego państwa. Warszawa: *Zeszyty Naukowe AON*, 3 (83).
- Kurek, S.T. (2013). Logistyka bezpieczeństwa — teoretyczne ujęcie modelowe. W: *Współczesna logistyka — wybrane aspekty*. Warszawa: AON.
- Nowak, E. (1993). *Budowa wojskowego systemu logistycznego*. WPTiL, (1).
- Nowak, E. (2009). *Logistyka w sytuacjach kryzysowych*. Warszawa: AON.
- Nyszk, W. (2013). *Współczesna logistyka — wybrane aspekty*. Warszawa: AON.

- Słownik terminów z zakresu bezpieczeństwa narodowego* (2002). Warszawa: AON.  
Stachowiak, Z. (red.). (1999). *Polityka gospodarczo-obronna*. Warszawa: AON.  
Stachowiak, Z. (1996). *Polityka gospodarczo-obronna*. Warszawa: AON.  
Stachowiak, Z., Placzek, J. (2002). *Wybrane problemy ekonomiki bezpieczeństwa*. Warszawa: AON.  
Szymonik, A. (2011). *Logistyka w bezpieczeństwie (on-line)*. [http://www.ptib.pl/en/component/remository/?func=download&id=412&chk=48bdd2e2e3adcb1930d950afa727332a&no\\_html=1](http://www.ptib.pl/en/component/remository/?func=download&id=412&chk=48bdd2e2e3adcb1930d950afa727332a&no_html=1) (ver. 18.08.2011)  
Szymonik, A. *Nowoczesne narzędzia informatyczne wykorzystywane w logistyce bezpieczeństwa (on-line)*. <http://www.ptib.pl/en/component/remository/?func=select&id=143>

## **Polskie Wydawnictwo Ekonomiczne** poleca serię „Zarządzanie publiczne”



**Zapraszamy do księgarni internetowej**

**[www.pwe.com.pl](http://www.pwe.com.pl)**