

MODEL PERSPEKTYWICZNEGO SYSTEMU E-VAT JAKO USŁUGI SPOŁECZEŃSTWA INFORMACYJNEGO

MGR PIOTR GRAJKOWSKI

Instytut Łączności – Państwowy Instytut Badawczy

SŁOWA KLUCZOWE

ABSTRAKT

usługi społeczeństwa informacyjnego, e-VAT, e-Państwo, FisCO, luka VAT

W artykule został przedstawiony istotny problem społeczeństwa informacyjnego, jakim jest nieefektywny obieg informacji pomiędzy instytucjami państwa oraz ich relacji z obywatelami, skutkiem czego są m.in. straty w egzekwowaniu zobowiązań podatkowych. Problem ten można rozwiązać przez wdrożenie w obszarze finansów publicznych zaawansowanych usług świadczonych w państwowej Fiskalnej Chmurze Obliczeniowej wraz z systemem e-VAT, który radykalnie uprości rozliczenie przedsiębiorców z fiskusem, a zarazem uszczelni system podatkowy. Implementacja elektronicznego systemu ewidencji i rozliczania podatku VAT umożliwi realizację jednolitego, spójnego i transparentnego modelu rozliczania podatku, dzięki któremu zostaną zablokowane, a przynajmniej zredukowane do minimum, możliwości jego wyłudzenia. Idea usług księgowo-podatkowych w chmurze państwowej wraz z systemem e-VAT została zaprezentowana w kontekście Programu Zintegrowanej Informatyzacji Państwa (PZIP) (Ministerstwo Administracji i Cyfryzacji, 2013; 2013a) obejmującego koncepcję Państwowej Chmury Obliczeniowej (Ministerstwo Cyfryzacji, 2016). Te wizjonerskie zamierzenia można – zdaniem autora – zrealizować drogą wytypowania i wdrożenia autorskiego projektu pilotażowego, wokół którego powinny być integrowane poszczególne systemy teleinformatyczne administracji centralnej.

Wprowadzenie

Zwiększenie wydatków z budżetu państwa w sytuacji ponad bilionowego długu publicznego sprawia, że w 2017 roku pilnym zadaniem stało się uszczelnienie systemu podatkowego, zwłaszcza podatku od towarów i usług VAT. Może zastanawiać, dlaczego rząd przywiązuje niezwykłą wagę do zwalczania skutków luki VAT, czyli niedoborów w ściągalności podatku, nie jest natomiast poważnie zainteresowany reformą systemu, którego niewydolność spowodowała w 2016 roku straty rządu 45 mld zł, przy 40,9 mld zł w roku 2015 (CASE, 2017). Tak rozległa nieszczelność nie jest możliwa do usunięcia bez gruntownej, kompleksowej i systemowej

reformy administracji podatkowej, której rząd nie podejmuje, wdrażając jedynie rozwiązania doraźne i fragmentaryczne, takie jak: pakiet paliwowy, odwrócony VAT czy wzmoczenie kontroli podatkowych, które mają na celu jedynie zmniejszenie luki VAT do poziomu 30 mld zł, a nie jej systemową likwidację.

Systemowe uszczelnienie finansów publicznych, w tym podatku VAT, sprowadza się w istocie do modyfikacji modelu obiegu informacji oraz przepływów finansowych, zgodnie z zasadami społeczeństwa informacyjnego. W tym kontekście zostały zidentyfikowane trzy cechy funkcjonalne obecnego modelu, odpowiedzialne za lukę VAT:

1. Podatek od transakcji VAT, będący daniną na rzecz państwa, jest przekazywany na rachunek podatnika, który powinien się z niego rozliczyć z fiskusem, ale nie rozlicza się rzetelnie i czwarta część podatku trafia do oszustów. Należy zatem odwrócić ten model: podatek od transakcji trafia bezpośrednio na rachunek US i to nie podatnik rozlicza się z fiskusem, lecz fiskus z podatnikiem.
2. Brak powiązania pomiędzy obiegiem dokumentów, czyli faktur a przepływami finansowymi, należy więc te dwa obiegi ze sobą powiązać.
3. Brak powiązania pomiędzy rozliczeniem się stron transakcji pomiędzy sobą a rozliczeniem się każdego z nich z fiskusem, które to procesy także należy ze sobą powiązać.

Wspomniana reforma nie jest możliwa do przeprowadzenia bez wdrożenia systemu e-VAT, czyli Centralnej Elektronicznej Ewidencji Podatku od Towarów i Usług – instrumentarium, które zarówno uszczelni, jak i uprości system VAT. To rozwiązanie mogłoby zarazem posłużyć jako projekt pilotażowy państwowej Fiskalnej Chmury Obliczeniowej, środowiska świadczącego usługi księgowo-podatkowe wszystkim podatnikom, a zarazem gwarantującego rzetelne rozliczenie podatnika z organami skarbowymi, które otrzymają efektywne narzędzie do egzekwowania należności podatkowych. Niestety zamiast upraszczać i uszczelniać system VAT, rząd podjął działania zwińczone wejściem w życie z początkiem 2017 roku ustawy o PTiU (Ustawa, 2016), która sprawia, że prosty i logiczny, co do zasady, model rozliczania podatku stał jeszcze bardziej skomplikowany, a jego logika zaburzona, co czyni go wyjątkowo uciążliwym dla podatnika (przy znikomej skuteczności co do ściągalności podatku). Wynika stąd, że aparat legislacyjny Ministerstwa Finansów, wraz ze swoim zapleczem technicznym w postaci spółki Aplikacje Krytyczne, został ukierunkowany na działania fragmentaryczne i doraźne, których efektywność jest – jak wykazano w pierwszej części rozważań – wielokrotnie niższa niż e-VAT, zaś wyniki z ich wdrożenia obciążenia dla przedsiębiorców oraz koszty poboru podatku – nieporównywalnie wyższe.

Niski priorytet kwestii reformy systemu podatkowego w działaniach rządu jest tym bardziej niezrozumiały, że czynności podjęte przeciw nadużyciom wymagają istotnego wzmocnienia aparatu fiskalnego, podczas gdy uszczelnienie systemu za pomocą e-VAT nie powinno pociągnąć za sobą znaczących wydatków z budżetu państwa. Koszty budowy systemu e-VAT nie powinny przekroczyć 50 mln zł, zaś jego utrzymanie powinno zamknąć się w kwocie 5 mln zł rocznie. Koszty te zostaną jednak zawiązką zrekompensowane przez znaczne obniżenie wydatków z budżetu dzięki redukcji aparatu skarbowego, zajmującego się egzekucją podatku VAT.

Można zatem spodziewać się bliskich zeru kosztów netto implementacji nowego systemu, a nawet – dodatniego bilansu tej inwestycji.

Przeciwdziałanie nadużyciom w systemie VAT

Obecny system rozliczenia VAT polega na tym, że podatnik reguluje swoje zobowiązania wobec Urzędu Skarbowego w cyklu miesięcznym, dysponując kwotą podatku należnego do chwili złożenia miesięcznej deklaracji podatkowej VAT-7. Innymi słowy – państwo powierza mu w zaufaniu na kilka tygodni środki budżetowe licząc, że zostaną one rzetelnie rozliczone. Problem w tym, że niektórzy podatnicy nadużywają tego zaufania i sprzeniewierzają należne państwu środki. Najczęściej stosowaną metodą wyłudzenia VAT-u jest zakładanie firm-słupów, które wystawiają innemu podmiotowi fakturę VAT na towar i usługę o zdecydowanie zawyżonej wartości. Następnie ten drugi podmiot eksportuje produkty, korzystając ze stawki 0% na eksport i odliczając przekazaną dostawcy naliczoną kwotę VAT, którą powinna była wpłynąć na konto Urzędu Skarbowego – tak się jednak nie dzieje, bo firma-słup znika z należnym VAT-em, zatarłszy wszelkie ślady działalności na terenie Polski.

Wdrożenie e-VAT-u, w którym zostanie zmodyfikowany schemat rozliczania podatku VAT, wykluczy możliwość wyłudzenia środków wniesionych do systemu, a także wyposaży służby skarbowe w sprawne i wydajne narzędzia do radykalnego ograniczenia unikania opodatkowania (sprzedaż bez VAT-u lub bez paragonu z kasy fiskalnej) oraz wyłudzeń z tytułu fikcyjnego eksportu. Będzie to możliwe dzięki wykorzystaniu reguł rzetelności danych, które polegają na porównaniu informacji przekazywanych przez podatnika z zasobami rozległych państwowych rejestrów referencyjnych. Wprawdzie nie jest możliwa identyfikacja wszystkich nieuczciwych podatników, jednak sankcje w wobec tych, których kontrola, poprzedzona elektroniczną preselekcją, okaże się skuteczna, powinny być na tyle wysokie, aby pokryć straty budżetu spowodowane przez podatników, którym nie udało się udowodnić oszustwa. W tym sensie można uznać, że proponowane rozwiązanie umożliwi pełną szczelność systemu VAT, bez jakichkolwiek strat. Warto przy tym zauważyć, że e-VAT spowoduje kilkukrotną redukcję aparatu skarbowego, który obecnie kosztuje polski budżet aż 4% wpływów podatkowych (w Holandii poniżej 1%), podczas gdy rozwiązania proponowane przez MF – jego znaczącą rozbudowę.

Program Zintegrowanej Informatyzacji Państwa – PZIP

W przyjętym w czerwcu 2016 roku przez Ministerstwo Cyfryzacji obszernym dokumencie *Program Zintegrowanej Informatyzacji Państwa (PZIP)* (Ministerstwo Cyfryzacji, 2016), który stanowi aktualizację dokumentu z 2013 roku (Ministerstwo Cyfryzacji, 2013) zostały opisane działania rządu na rzecz wysokiej jakości elektronicznych usług świadczonych społeczeństwu. Produktem programu będzie spójny, wydajny i sprawny system informacyjny państwa (SIP), dostarczający e-usługi na poziomie krajowym i europejskim w sposób efektywny pod względem jakości i kosztów. Program ma zapewnić współpracę istniejących oraz nowych systemów teleinformatycznych administracji publicznej, a zarazem wyeliminować powielające się dotychczas

funkcjonalności i zasoby danych. Postulowaną w PZIP platformą współpracy systemów branżowych lub resortowych będzie Portal Rzeczypospolitej Polskiej (PRP), z poziomu którego dostępne będą wszystkie aplikacje administracji centralnej.

Z jednej strony SIP powinien uwolnić obywatela od obowiązku wielokrotnego przekazywania tych samych danych i dostarczyć instrumentów do prostego pozyskiwania żądanych informacji, z drugiej – wyposażyć urzędy państwowe w narzędzia do efektywnego egzekwowania obowiązków obywatela względem państwa. Innymi słowy – realizacja PZIP powinna doprowadzić do zbudowania, nowych jakościowo, wzajemnych relacji obywatel–państwo w ramach społecznego ładu informacyjnego, obejmującego normy, procesy i systemy informacyjne oraz zasoby informacji (Oleński, 2007).

Celem tego artykułu jest – obok zwrócenia uwagi na konieczność reformy finansów publicznych przy wsparciu usług społeczeństwa informacyjnego – uzupełnienie PZIP o wskazanie wariantu jego realizacji drogą wytypowania obszaru, który mógłby posłużyć za przedmiot projektu pilotażowego integracji systemów informatycznych administracji państwowej. Chodzi o wdrożenie – w ramach jednego z działów administracji – systemu przygotowanego do współpracy z innymi aplikacjami, wyposażonego w standardowy protokół i interfejs wymiany danych. W przekonaniu autora takim obszarem są właśnie finanse publiczne, a w szczególności administracja podatkowa. Przesłanki takiego wyboru zostaną przedstawione w kolejnej części rozważań.

Integracja pionowa i pozioma

Celem PZIP ma być integracja i interoperacyjność systemów i zasobów, co można rozumieć w wymiarze minimalnym jako sprawną i wydajną wymianę danych, w maksymalnym natomiast – jako centralne zarządzanie tymi systemami. Zdaniem autora, dla potrzeb sprawnego i komplementarnego funkcjonowania państwa, w tym obsługi obywateli, wystarczy, aby każdy z systemów mógł pozyskiwać z innych zasobów dane niezbędne do wypracowania rezultatów oczekiwanych przez użytkowników. A zatem należy uzgodnić standardy wymiany danych: interfejsy, protokoły, formaty.

Niezależnie od stopnia integracji i interoperacyjności systemów informacyjnych państwa należy zapewnić wymianę danych w poziomie, czyli pomiędzy działami administracji państwowej – co można określić jako integrację poziomą – oraz pomiędzy poszczególnymi szczeblami każdego z resortów, czyli integrację pionową. Tak określone kierunki integracji zostały przedstawione na poniższym schemacie, gdzie przepływ danych pomiędzy szczeblami resortu zilustrowano posługując się przykładem Krajowej Administracji Skarbowej, przy czym zastosowane akronimy oznaczają: IS – Wojewódzka Izba Skarbowa, US – Urząd Skarbowy.

Aktualny stan informatyzacji administracji podatkowej charakteryzuje się tym, że większość urzędów dysponuje własnymi rozwiązaniami, które nie są przygotowane do współpracy ani w ramach działu, ani tym bardziej pomiędzy działami administracji centralnej.

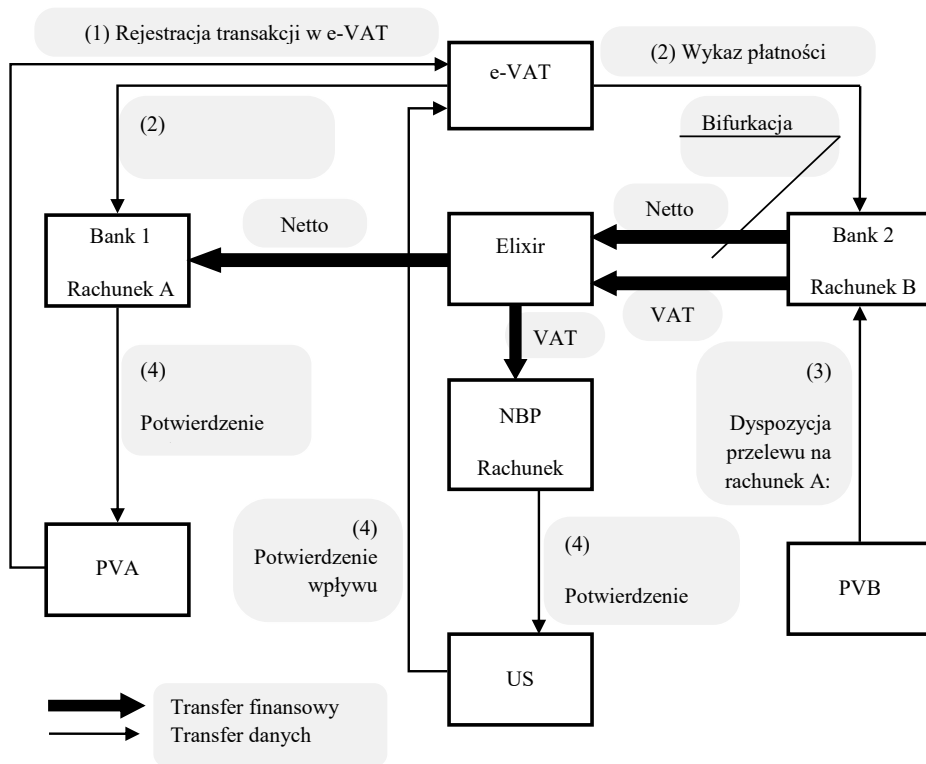

Rysunek 1. Kierunki integracji działów administracji państwowej na przykładzie administracji skarbowej

Źródło: opracowanie własne.

Fiskalna Chmura Obliczeniowa i e-VAT jako projekt pilotażowy PZIP

Istotnym zagadnieniem któremu warto się przyjrzeć, są zdaniem autora, projekty dotyczące zintegrowanej informatyzacji państwa (PZIP) (Ministerstwo Cyfryzacji, 2013), w szczególności koncepcja realizacji programu drogą wytypowania i wdrożenia autorskiego projektu pilotażowego, wokół którego mogą być integrowane poszczególne systemy teleinformatyczne administracji centralnej. Projekt ten powinien dotyczyć komplementarnej i zintegrowanej informatyzacji administracji podatkowej w formie Fiskalnej Chmury Obliczeniowej (FisCO), w ramach Państwowej Chmury Obliczeniowej (Ministerstwo Administracji i Cyfryzacji, 2016), począwszy od e-VAT-u – Elektronicznego Systemu Ewidencji i Rozliczania Podatku.

Wybór obszaru finansów publicznych, jako przedmiotu projektu pilotażowego PZIP można uzasadnić następującymi przesłankami:

- priorytet z uwagi na podstawowy interes państwa, jakim jest – obok bezpieczeństwa – zapewnienie materialnego bytu jego instytucjom,

- najwyższe straty budżetu państwa w tej dziedzinie, wynikające z podatności obecnego systemu rozliczeń na nadużycia,
- wysokie kompetencje potencjalnych użytkowników w posługiwaniu się nowoczesnymi instrumentami sprawozdawczości i rozliczeń.

W tym kontekście należy wymienić, w pierwszym rzędzie, system VAT, który jest prostym i logicznym, co do zasady, systemem rozliczeń, w praktyce jednak okazuje się dość skomplikowany z uwagi na liczne wyjątki (np. VAT prosty, VAT odwrócony, pakiet paliwowy), które komplikują i zaburzają jego logikę, a które ustawodawca wprowadził z uwagi na mankamenty funkcjonowaniu samego modelu rozliczeń, tj. jego podatności, na opisane w części pierwszej tego artykułu, nadużycia.

Model rozliczania podatku w e-VAT

Implementacja e-VAT umożliwi realizację jednolitego, spójnego i transparentnego mechanizmu rozliczania podatku, w którym zostaną zablokowane, a przynajmniej zredukowane do minimum, możliwości jego wyłudzenia. W miejsce obecnie obowiązującego rozliczania cyklicznego w skali miesiąca, proponuje się rozliczanie na bieżąco dla każdej transakcji z osobna (*per transakcja*), z przekazaniem kwoty podatku na rachunek Urzędu Skarbowego (US), przy czym prawo do odliczenia podatku naliczonego przysługuje podatnikowi – podobnie jak w przypadku VAT-u odwróconego – nie wcześniej niż po wpłynięciu kwoty VAT na rachunek US. Porównanie modelu obecnego z projektowanym przedstawiono poniżej.

Tabela 1. Porównanie obecnego i projektowanego modelu rozliczania podatku

Model obecny	Model projektowany
Sprzedawca wystawia fakturę papierową	Sprzedawca wystawia fakturę elektroniczną, rejestrując transakcję w e-VAT
Sprzedawca dolicza VAT należny	e-VAT dolicza sprzedawcy VAT należny
Nabywca opłaca fakturę	Nabywca opłaca fakturę
Nabywca odlicza VAT naliczony	e-VAT odlicza sprzedawcy VAT należny e-VAT nalicza nabywcy VAT naliczony
Sprzedawca i nabywca rozliczają się z US	US rozlicza się ze sprzedawcą i nabywcą

Źródło: opracowanie własne.

Różnica między projektowanym rozwiązaniem a VAT-em odwróconym polega na tym, że w tym pierwszym podatek jest rozliczany w sposób ciągły, podczas gdy w drugim – w cyklu 60-dniowym, co przysparza płatnikom problemów z płynnością finansową ich przedsiębiorstw. Krótko mówiąc – skomplikowane i uciążliwe dla przedsiębiorców zasady rozliczania, jak VAT prosty i VAT odwrócony, można zastąpić prostym i transparentnym mechanizmem, który można określić jako VAT zapłacony. Wprawdzie ta modyfikacja byłaby teoretycznie możliwa do wdrożenia bez e-VAT-u, jednak wymagały od płatników VAT uzyskania zaświadczenia o wpłynięciu kwoty podatku do Urzędu Skarbowego, co sparaliżowałoby obrót gospodarczy. Z tego

też względu zasada VAT-u odwróconego ma zastosowanie tylko w przypadku transakcji o określonej wartości i wybranym asortymencie, podczas gdy za pomocą e-VAT-u można rozliczyć wszystkie transakcje objęte tym podatkiem.

Wdrożenie systemu e-VAT, obejmującego bazę transakcji VAT, umożliwi implementację faktury elektronicznej rozumianej jako wirtualny artefakt w formie rekordu w bazie danych e-VAT. Innymi słowy – wystawieniem faktury jest rejestracja transakcji VAT w e-VAT, przy czym na transakcję VAT składają się dwie operacje: rejestracja transakcji w e-VAT przez podmiot VAT (PV) oraz rozliczenie transakcji – z reguły przelew bankowy. Atrybuty projektowanego modelu w porównaniu z obecnie funkcjonującym zostały zestawione poniżej.

Tabela 2. Atrybuty projektowanego modelu e-VAT w porównaniu z istniejącym

Cecha	Jest	Projekt
Struktura terytorialna	regionalna	centralna – e-VAT
Rozliczanie PV–US	cykliczne miesięczne	ciągłe z comiesięczną korektą
Oплата transakcji	przelew bankowy > 15 000 €	przelew bankowy >15 000 zł
Obowiązek podatku należnego	z chwilą wystawienia faktury papierowej	z chwilą wystawienia faktury elektronicznej, czyli zarejestrowania transakcji w e-VAT
Prawo do podatku naliczonego	z chwilą otrzymania faktury	z chwilą zarejestrowania w e-VAT przelewu VAT do US

Źródło: opracowanie własne.

Rejestracja faktury lub innego dokumentu VAT jest operacją inicjującą transakcję VAT w e-VAT. Rejestr transakcji nieopłaconych jest przesyłany w cyklu co najmniej 24 h do wszystkich banków prowadzących rachunki PV w celu zapewnienia powiązania pomiędzy dyspozycją przelewu rozliczającego a transakcją VAT, której on dotyczy. Formularz dyspozycji przelewu, który obok innych instrumentów skomunikowanych z e-VAT (opisany w kolejnej części), w pierwszym kroku edycji powinien zawierać następujące dane: numer rachunku kontrahenta i numer faktury VAT. Dane te jednoznacznie identyfikują transakcję VAT, której pozostałe dane – w szczególności: data wystawienia faktury, data rejestracji transakcji, kwota brutto, nazwa kontrahenta, kwota netto, nazwa US, numer rachunku US, kwota VAT – są dopisywane do formularza dyspozycji przelewu w polach nieedytowalnych w drugim kroku edycji, aby upewnić dysponenta, iż rozlicza właściwą transakcję. Kluczowym elementem dyspozycji jest etap bifurkacji dyspozycji przelewu, czyli jego rozpływu na dwa kierunki: przelew kwoty netto na rachunek kontrahenta oraz kwoty VAT na rachunek US. Innymi słowy jedna dyspozycja ze strony płatnika uruchamia dwa przelewy.

Zgodnie z powyższym, pierwszą operacją w ramach transakcji VAT pomiędzy podmiotami: sprzedawcą i nabywcą – oznaczonymi na schemacie (rys. 2) odpowiednio jako PVA oraz PVB – jest jej rejestracja w e-VAT przez PVA. W celu umożliwienia operacji rozliczenia transakcji banki prowadzące rachunki podmiotów VAT powinny zaktualizować wykaz transakcji nierozliczonych, pobierając z e-VAT, w cyklu 24 h, stosowne dane, dotyczące ich klientów jako płatników.

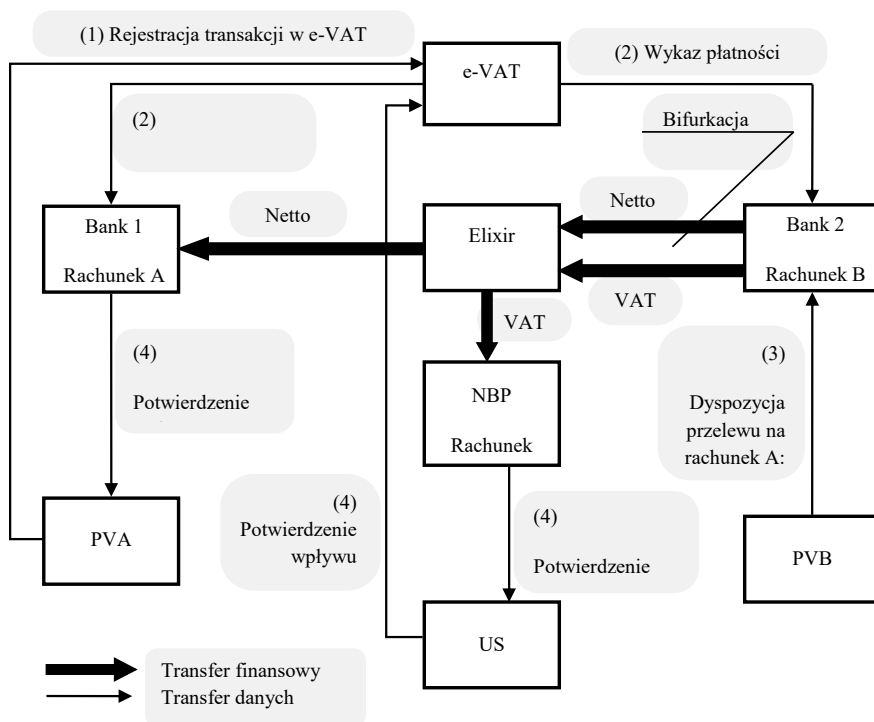

Rysunek 2. Mechanizm przeprowadzania transakcji VAT za pomocą e-VAT

Źródło: opracowanie własne.

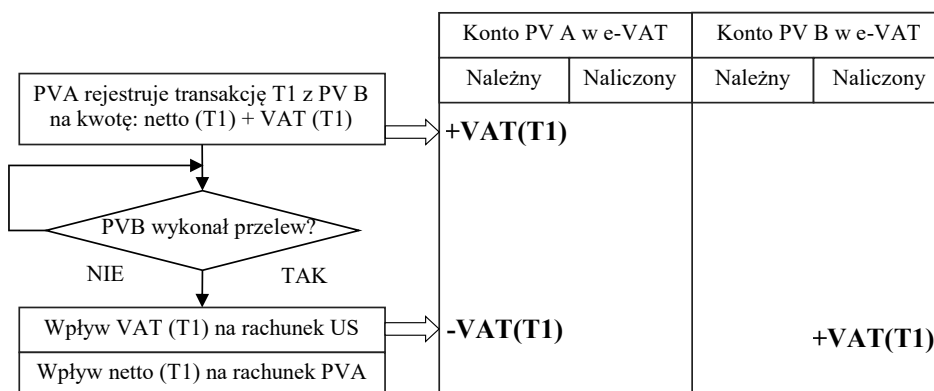

Rysunek 3. Algorytm transakcji VAT za pomocą e-VAT-u

Źródło: opracowanie własne.

Kolejny etap to dyspozycja przelewu bankowego ze strony PVB, uruchamiająca bifurkację przelewu, w rezultacie której do systemu rozliczeń międzybankowych Elixir wpływają dwa przelewy, kierowane następnie na rachunki beneficjentów: kwota netto do kontrahenta, kwota

VAT do US. Transakcję zamyka rozesłanie przez banki potwierdzenia wpływu należnych kwot na rachunki beneficjentów. Z punktu widzenia e-VAT istotne jest przesłanie potwierdzenia wpływu kwoty VAT na rachunek US w NBP, które aplikacja US przekierowuje do e-VAT w celu zaksięgowania kwoty VAT na kontach obydwóch kontrahentów, zgodnie z algorytmem (rys. 3).

PVA rejestruje transakcję A–B w e-VAT, w wyniku czego e-VAT zapisuje należną kwotę VAT faktury w kolumnie VAT Należny PVA. Na podstawie raportu z US e-VAT rejestruje dwa rozliczające transakcję przelewy od PVB: do PV A (netto) oraz do US (VAT), odliczając kwotę od VAT Należny PVA, czyli zapisując ją ze znakiem minus. Jednocześnie e-VAT zapisuje kwotę VAT w kolumnie VAT Naliczony PVB.

Struktura e-VAT wraz z systemami skomunikowanymi

Rozliczanie VAT zgodnie z ww. zasadami wymaga wdrożenia szeregu dodatkowych instrumentów rozliczeniowych w bankowości elektronicznej. Na schemacie poniżej (rys.4) została przedstawiona struktura projektowanego systemu e-VAT wraz z istniejącymi podmiotami: płatnicy VAT (PV), urzędy skarbowe (US), NBP, a także – istniejącymi systemami i elementami: e-Bankowość, system rozliczeń międzybankowych Elixir oraz projektowanym w ramach PZIP Portalem RP. Na szczególną uwagę zasługują projektowane elementy, takie jak lista płatności i formularze przelewów, w które zostanie wyposażony istniejący interfejs użytkownika e-Bankowości.

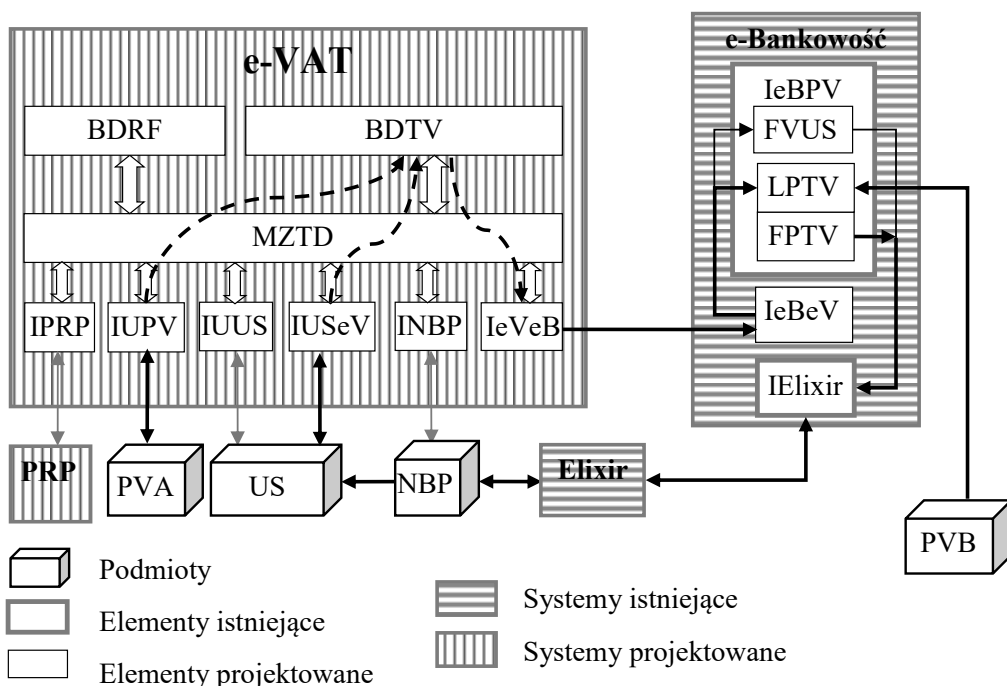

Rysunek 4. Moduły systemu e-VAT wraz ze skomunikowanymi podmiotami i systemami

Źródło: opracowanie własne.

System e-VAT jest wyposażony w następujące moduły podstawowe:

- BDTV – baza transakcji VAT,
- BDRF – baza danych referencyjnych – słowniki referencyjne,
- MZTD – moduł zarządzania transferem danych,
- IPRP – interfejs Portalu Rzeczypospolitej Polskiej,
- IUPV – interfejs online użytkownika podatnika VAT,
- IUUS – interfejs online użytkownika US,
- IUSeV – interfejs systemowy US do komunikacji z e-VAT,
- IeVeB – interfejs e-VAT do komunikacji z e-Bankowością,
- INBP – interfejs online użytkownika NBP,
- IPRP – interfejs e-VAT do komunikacji z projektowanym w ramach PZIP Portalu Rzeczypospolitej Polskiej.

Elementami spoza e-VAT skomunikowanymi z systemem są – obok projektowanego Portalu RP – następujące interfejsy, listy i formularze bankowości elektronicznej zaimplementowane w systemach banków rozliczających transakcje VAT, w szczególności:

- a) Elixir – istniejący systemem rozliczeń międzybankowych;
- b) IeBPV – istniejący Interfejs PV jako użytkownika e-Bankowości wyposażony w trzy projektowane elementy:
 - LPTV – lista płatności rozliczających transakcje VAT oraz powiązany z nią formularz,
 - FPTV – powiązany z ww. listą formularz płatności rozliczającej transakcję VAT,
 - FVUS – formularze przelewu VAT do Urzędu Skarbowego,
- c) IeBeV – interfejs e-Bankowości do komunikacji z e-VAT.

W BDTV będą gromadzone dane o wszystkich transakcjach VAT na obszarze Polski w zakresie niezbędnym do ustalenia zobowiązań PV z tytułu podatku VAT wobec US. Przekazywane informacje zostaną ograniczone do następujących danych: identyfikator, data rejestracji, NIP sprzedawcy, NIP nabywcy, rodzaj dokumentu, data i numer dokumentu, kwota netto, kwota VAT, forma płatności, termin płatności, data płatności do PV, data płatności VAT do US. Wiersz (rekord) bazy definiuje transakcję VAT, na którą składają się operacje rejestracji i rozliczenia, natomiast kolumny określają ww. atrybuty transakcji.

BDRF zawiera słowniki referencyjne niezbędne do identyfikacji podmiotów (NIP), jednostek Krajowej Administracji Skarbowej oraz banków prowadzących rachunki płatników VAT, a także dane importowane z innych systemów ewidencyjnych, przeznaczone do weryfikacji przekazanych przez podatników informacji z wykorzystaniem reguł rzetelności danych, w tym reguł statystycznych. Weryfikacja ta umożliwi wykrycie nadużyć, które nie mogą być zablokowane systemowo.

MZTD zarządza przepływem danych pomiędzy BDTV i BDRF a poszczególnymi interfejsami e-VAT i jest wyposażony w podstawowe narzędzia do analizy danych, w tym ww. reguły rzetelności danych.

IUPV jest interfejsem webowym online, czyli powiązany z BVAT portalem internetowym, za pomocą którego podatnik rejestruje transakcje VAT oraz monitoruje swoje zobowiązania i należności. Użytkownik PV może wprowadzać, edytować i monitorować dane za pomocą narzędzi umożliwiających tworzenie raportów oraz filtrację i sortowanie faktów. Interfejs użytkownika PV udostępnia szereg narzędzi do wprowadzania, edycji i monitorowania danych o fakturach i płatnościach w obrocie objętym podatkiem VAT.

IUUS udostępnia szereg narzędzi do wprowadzania, edycji i monitorowania danych o fakturach i płatnościach w obrocie objętym podatkiem VAT, w szczególności menu „podmioty” z danymi podatników oraz stanem dokonanych przez nich transakcji i zobowiązań. Obiekty i funkcjonalności IUUS zostaną opisane w kolejnych wersjach projektu, po ewentualnych konsultacjach ze specjalistami w dziedzinie finansów publicznych.

Z uwagi na kluczową zasadę reformy systemu VAT (bieżącego odprowadzania kwoty podatku należnego) zachodzi potrzeba implementacji kolejnego – obok formularzy przelewu do US i ZUS – formularza przelewu bankowego FPTV. Formularz powinien umożliwiać zidentyfikowanie zarejestrowanej w e-VAT transakcji, której on dotyczy i zapewnić bifurkację przelewu zgodnie z modelem rozliczania VAT (opisanym w części pt. Model rozliczania podatku w e-VAT).

FVUS będzie służył do przekazywania nadwyżki podatku należnego nad naliczonym na rachunek US oraz do rozliczania zobowiązań z tytułu VAT w przypadku transakcji gotówkowych i realizowanych za pomocą kart płatniczych, gdzie – w przeciwieństwie do przepływu płatności przelewami bankowymi – nie jest możliwe rozliczenie VAT-u na bieżąco. Transakcje gotówkowe, które są obowiązkowo zapisywane w kasach fiskalnych (KF), będą ewidencjonowane w e-VAT za pomocą raportów z tych rejestratorów. Z tego względu należy zdefiniować dedykowany formularz wpłat na rachunek US, którym jest FVUS. Raport z KF powinien umożliwiać wyodrębnienie dwóch kategorii danych:

- transakcje fakturowe, na które wystawiono faktury VAT,
- transakcje paragonowe, bez faktur VAT.

Kwota należna VAT wynikająca z raportu KF powinna być przekazywana na konto US dwoma odrębnymi przelewami określonymi za pomocą FVUS – odrębnie dla transakcji fakturowych i paragonowych.

Pozostałe elementy służą do komunikacji pomiędzy systemami i ich rola nie wymaga szczegółowego omówienia. Istotne jest natomiast pokazanie algorytmu transakcji VAT w tle schematu e-VAT oraz systemów skomunikowanych. Na rysunku 4 zaznaczono pogrubioną linią ciągłą i przerywaną łańcuch wartości odpowiadający transakcji. Podmiot PVA rejestruje transakcję w e-VAT za pomocą IUPV, którą moduł MZTD zapisuje w BDTV. Na podstawie danych transakcji MZTD sporządza w cyklu 24 h (po godzinie 24.00) wykaz płatności dla poszczególnych banków prowadzących rachunki podmiotów, które są płatnikami transakcji (PVB). Dane te są przesyłane poprzez interfejsy IeVeB oraz IeBeV do systemów bankowych i udostępniane w interfejsie użytkownika e-bankowości. PVB jako użytkownik e-bankowości może rozliczyć transakcję w dwojaki sposób: wypełniając formularz FPTV lub skorzystać z listy LPTV, wybierając z niej płatność do zrealizowania i akceptując ją. Złożona tą drogą dyspozycja płatności

uruchamia dwa przelewy: kwoty netto do PVA oraz kwoty VAT do US, transferowane za pośrednictwem systemu Elixir. Z kolei NBP prowadzący rachunek US przekazuje do beneficjenta potwierdzenie wpływu kwoty VAT, które adresat kieruje do e-VAT za pomocą interfejsu systemowego IUSeV, zaś MZTD odnotowuje w BDTV, co stanowi zakończenie transakcji.

Podsumowanie

Reasumując, można stwierdzić, iż projektowana chmura obliczeniowa z system e-VAT rozwiąże zasadniczy problem społeczeństwa informacyjnego, jakim jest nieefektywny obieg informacji w państwie i w jego relacjach z obywatelami. Wykazuje przy tym istotne cechy, jakie powinien mieć projekt pilotażowy obszernego programu, jakim jest PZIP, przede wszystkim z uwagi na prostą implementację jednolitego, efektywnego mechanizmu rozliczania należności wobec państwa, a także rozbudowane relacje z innymi państwowymi zasobami informacyjnymi, które stanowią bazy referencyjne systemu. Wdrożenie tego projektu zainicjuje budowę przyjaznego e-państwa, zorientowanego na patriotyzm gospodarczy, które będzie podstawowym uczestnikiem społeczeństwa informacyjnego. Ponadto radykalnie ograniczy możliwość wyłudzeń zwrotów podatku VAT przy znikomych kosztach zarówno implementacji, jak i eksploatacji systemu. Jego wdrożenie wymaga jedynie nieznacznej rozbudowy istniejących systemów informatycznych i wyposażenie ich w dodatkowe funkcjonalności. Czas implementacji łącznie z testami nie powinien przekroczyć sześciu miesięcy.

Szanse:

- szybszy przepływ VAT-u do US z uwagi na późniejsze odliczanie kwoty należnej,
- ograniczenie możliwości wyłudzenia VAT-u,
- redukcja aparatu skarbowego,
- wzrost efektywności kontroli skarbowych dzięki preselekcji podmiotów z wykorzystaniem raportów i analiz z e-VAT-u,
- zwolnienie podatnika z obowiązku składania comiesięcznej deklaracji VAT-7.

Wyzwania:

- dwa dodatkowe – obok ZUS i US – wzory formularzy przelewu bankowego, które mogą stanowić obciążenie dla bankowości elektronicznej,
- przystosowanie systemów księgowo-podatkowych podatników do współpracy z e-VAT-em;
- budowa i utrzymanie e-VAT-u.

Niezależnie od stanu zaawansowania systemu e-Podatki, e-Deklaracje czy innych aplikacji fiskalnych, proponowane rozwiązanie może stanowić rozstrzygający wkład w naprawę finansów publicznych Polski.

Literatura

- CASE (2017). *Study and Reports on the VAT Gap in the EU-28 Member States: 2017 Final Report*. Warszawa.
- GUS (2018). *Roczne wskaźniki makroekonomiczne*. Pobrane z: <https://stat.gov.pl/wskazniki-makroekonomiczne>. Warszawa.
- Ministerstwo Administracji i Cyfryzacji (2013a). *Ekspertyza badawcza w przedmiocie możliwości wykorzystania usług przetwarzania w chmurze obliczeniowej w sektorze administracji publicznej (z uwzględnieniem JST) w Polsce*. Warszawa.
- Ministerstwo Administracji i Cyfryzacji (2013b). *Program Zintegrowanej Informatyzacji Państwa*. Warszawa.
- Ministerstwo Cyfryzacji (2016). *Program Zintegrowanej Informatyzacji Państwa, Wersja zaktualizowana*. Warszawa.
- Oleński, J. (2007). *Infrastruktura informacyjna państwa w globalnej gospodarce*. Warszawa: Uniwersytet Warszawski, Wydział Nauk Ekonomicznych.
- Ustawa z dnia 1 grudnia 2016 r. o zmianie ustawy o podatku od towarów i usług oraz niektórych innych ustaw. Dz.U. poz. 2024.

E-VAT – HOW TO PLUG UP THE VAT GAP AND SIMPLIFY THE SYSTEM

KEYWORDS

Information Society Services, e-VAT, e-government, Fiscal Cloud Computing, VAT gap

ABSTRACT

This paper outlines the concept advanced social society services in a form of Fiscal Cloud Computing (FisCO) that could provide tax and accounting services for both individual and corporate taxpayers, as well as facilitating tax execution and the processing of statistical data by government agencies. FisCO, as a part of Government Cloud Computing, should be backed by a legislative act that clearly defines the relation between each entity, namely the individual taxpayer, businessman or company using the system. The aim of the article is not to define fiscal procedures to be performed within FisCO, but to describe the technical aspect of the system. Bearing this in mind, only one fiscal application (e-VAT), which concerns VAT accounting, will be set out to serve as an example of the ways in which cloud infrastructure and services can be used. The e-VAT application enables the implementation of a new simple scheme of VAT accounting that makes the tax system more transparent and impervious to frauds, as well as more simple for tax payers.