

Kompozycja urbanistyczno-architektoniczna na wybranych przykładach

Architectural and Urban Composition – a Selection of Examples

Abstract

Na tle analiz pojęcia kompozycji urbanistyczno-architektonicznej, przedstawiono sześć autorskich i współautorskich przykładów realizacyjnych, w aspekcie teźże kompozycji urbanistyczno-architektonicznej. Pojęcie i twórcze wdrożenia wspólnego traktowania kompozycji urbanistycznej i architektonicznej, jako syntezy kreatywnego kształtowania przestrzeni, jest jednym z ważnych osiągnięć naukowych, praktycznych i dydaktycznych szkoły krakowskiej, usytuowanej w Wydziale Architektury Politechniki Krakowskiej. Z tą szkołą identyfikuje się autor artykułu, zarazem autor zaprezentowanych poglądów i zrealizowanych koncepcji projektowych. Zaprezentowane przykłady ukazują staranie, aby kompozycja budowli architektonicznych była sprzężona i skoordynowana z kompozycją otaczającego kontekstu miejskiego i przyczyniała się do świadomego upiększenia miasta.

ABSTRACT

The article illustrates six implemented designs of architectural and urban composition which were either designed by the author individually or in a team, against a backdrop of an analysis of the term "urban and architectural composition". The very term and the creative implementation of architectural and urban composition as a synthesis of shaping space in a creative manner is one of the more important scientific, practical and didactic achievements of the Kraków school of urban design, based at the Faculty of Architecture of the Kraków University of Technology. The author of this essay, the opinions that it contains, as well as of the design concepts that it is based upon identifies himself as a member of this school. The examples that are listed in the article carefully illustrate the importance of the fact that the composition of buildings should be closely tied to and coordinated with the composition of the surrounding urban context and lead to a conscious improvement in the aesthetics of the city.

Słowa kluczowe: Kompozycja urbanistyczno-architektoniczna, estetyczne i harmonijne obiekty i zespoły miejskie.

Key words: Architectural and urban composition, aesthetic and harmonious structures and urban complexes

WPROWADZENIE

Kompozycja jest pojęciem szczególnie bogatym w treści i znaczenia. Obejmuje wyjątkowo wiele dziedzin ludzkiego działania, ale także myślenia oraz wynikającej z niego narracji. Czołowy współczesny słownik encyklopedyczny Webster¹, zakorzeniony w facjińskiej tradycji, ale zorientowany na maksymalną nowoczesność, wydawany w oparciu o współpracę z czołowymi naukowcami z USA i z innymi specjalistami z Zachodu i Dalekiego Wschodu, ukazuje „kom – pozycję”, jako „wspólnotowe – usytuowanie”, „ko – operację układu”, a zarazem, jako „strukturę optymalną, w której każdy element jest ważny („kom – pozyt”), ale najważniejsza jest złożona z nich całość”². Zarazem jednak, zdaniem znawców, wśród różnych pól działania kompozycyjnego, szczególnie znaczącym (zaznaczającym swoją rolę) i wyrazistym, jest pole kompozycji artystycznej.

INTRODUCTION

The term composition is one that is particularly rich in meaning and content. It encompasses a surprising multitude of disciplines of human activity and thought, as well as the narrative that originates from them. The Webster's New World Dictionary and Thesaurus¹, one of the currently leading encyclopedias rooted in Latin tradition, yet oriented towards maximum modernity, written in cooperation with leading scientists from the USA and other specialists from the West and the Far East, likens the term composition to a communal layout, a cooperation within a layout, as well as an optimal structure, in which the position of each element matters, a composite, which forms a greater whole². At the same time, according to experts in the various fields in which composition is used, the most important type of composition (and that which makes itself the most widely known) is that within the field of art.

Najbardziej dosłownym przykładem jest kompozycja muzyczna (gra) i kompozytor, jako czołowy kulturowy wzorzec twórcy. Niedaleko plasuje się kompozycja plastyczna, przede wszystkim malarska. Słynna była przyjaźń artystyczna pomiędzy muzykiem i malarzem: Fryderykiem Chopinem i Eugeniuszem Delacroix; czyli pomiędzy mistrzem kompozycji złożonej z tonów muzycznych, a mistrzem kompozycji, na którą składały się barwy malarskie. Jednak wielbiciele romantycznej syntezy i przeplatania sztuk, określali pozornie paradoksalnie, iż owi super twórcy komponują też przeciwnie: barwy muzyczne i tony malarskie³. Ciekawym znawcą kompozycji artystycznej w dwóch wielkich dziedzinach był czołowy niemiecki myśliciel i twórca wszechczasów, Johann Wolfgang Goethe. Obok wielkiej twórczości literackiej, został on autorem najwybitniejszej dotąd rozprawy o artystycznym użyciu koloru, słynnej książki „Farbenlehre”, 1810 (pol. Nauka o Kolorach). Stąd już, poprzez rzeźbę, prosta droga prowadzi do architektury, której kompozycja przyświecała twórcom, zgodnie z wieloma przekazami, od najdawniejszych czasów. Np. w antycznej Grecji świadomie komponowano architekturę, także z tajemnym uwzględnianiem złudzeń optycznych (zweźające się kolumny i krepidomy schodów). Wielki skok jakościowy w sztuce kompozycji architektonicznej i urbanistycznej – świadomej, geometrycznej i perspektywicznej, w tym także kolorystycznej, wprowadzono w renesansie. Kolejne wielkie architektoniczne i urbanistyczne style i epoki rozwijają i zaznaczają swój wkład w sztukę kompozycji. Ciekawym jest, że również czołowi architekci współcześni, także ciekawie poszukują wartości w kompozycji, nie tylko w kompozycji brył, ale także w kolorystyce. Rem Koolhaas, Norman Foster i Alessandro Mendini stworzyli rozpraw o kolorystyce (R. Koolhaas: „Przyszłość koloru przedstawia się jaskrawa”⁴).

1. KOMPOZYCJA KOŚCIOŁA „ECCE HOMO” W KRAKOWIE I JEGO OTOCZENIA (ILUSTR. 1.1.–1.4)

Zasadę kompozycji urbanistyczno-architektonicznej ukazuje ilustracja 1.1 (vide numeracja elementów na rysunku). W toku prac nad kościołem „Ecce Homo” (1) rozwinęła się szersza

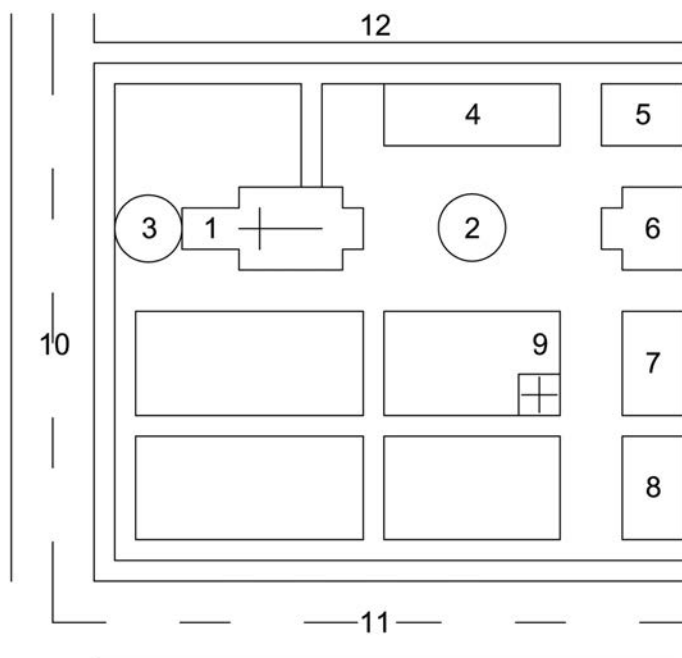

The most literal example of composition is that of music and its composer, one of the most ingrained icons of a creative person. Not far behind this pattern is that of visual composition, usually understood as a form of a painting. The famous artistic friendship between a musician and a painter: Frederic Chopin and Eugene Delacroix; between a master of the composition of musical tones and a master of the compositions made of color. The proponents of romantic synthesis and the intermixing of the arts would paradoxically claim that these super artists made composition of musical colors and visual tones³.

One of the more interesting practitioners of artistic composition in two great disciplines was a leading German thinker and artist, Johann Wolfgang Goethe. Apart from his great body of literary work, he was the author of the perhaps greatest ever treatise on the use of color, the famous book “Farbenlehre”, 1810. Here on, through sculpture, the road leads straight to architecture, the adepts of which have adhered to the principles of composition since time immemorial. For instance the Ancient Greeks consciously composed architecture, along with the use of seemingly mystic optical illusions (the tapering columns and crepidomes of the stairs).

A huge leap in the quality of architectural and urban composition – one that was conscious, geometric, based on perspective and the use of color – occurred during the Renaissance. Other grand architectural and urban design styles and periods would develop and make their mark on the art of composition. It is interesting that even the leading architects of today search curiously for value in composition, understood not only as a layout of volumes, but also of color. Rem Koolhaas, Norman Foster and Alessandro Mendini wrote books on the use of color (R. Koolhaas “The Future of Colors is Looking Bright”⁴).

1. THE COMPOSITION OF THE “ECCE HOMO” CHURCH AND ITS SURROUNDINGS (il. 1.1.–1.4)

The main theme of the urban and architectural composition is depicted on illustration 1 (vide the numbering scheme on the drawing). Over the course of the work on the “Ecce Homo” (1) Church, a wider composition emerged, called “architectural and urban” at the Faculty of Architecture of the Kraków University of Technology, especially so at the Institute of Urban Design⁵. The main center of the composition was established at a bank of flowers almost a century old, with a figure of Virgin Mary (2), around which the nuns would walk around, praying and meditating. At the axes of the church, right near the presbytery, a gigantic poplar tree, already naturally dead, has been preserved (3). The area was designed in the form of a naturally flowing park, with the only rigid element of it being the new church.

The composition of the volumes that would make up the church was designed by precisely referencing the proportions of the neighboring main house, the former manor of the Badeni family (4),

il. 1.1. Kościół „Ecce Homo” w Krakowie i jego otoczenie. Aut.: Marzena Popławska, Wojciech Kosiński, konstrukcja: Jacek Szczudło. Schemat kompozycji: opracowanie Studio AS Wojciech Kosiński. Grafika: Dariusz Kronowski / The „Ecce Homo” church and its surroundings in Kraków. Auth.: Marzena Popławska, Wojciech Kosiński, structural engineer: Jacek Szczudło. composition layout: developed by Studio AS Wojciech Kosiński. Graphics: Dariusz Kronowski



il. 1.2. Kościół „Ecce Homo” w Krakowie. Fot. W. Kosiński. Widok z dziedzińca w kierunku osiowego wejścia głównego. Z lewej strony klomb z figurą maryjną. Z prawej strony budynek główny klasztoru, dawny dwór rodziny Badenich, w głębi zabytkowy park o układzie swobodnym / The „Ecce Homo” church in Kraków. Phot. by W. Kosiński. View from the main courtyard in the direction of the axial main entrance. To the left, a flowerbed with a statue of Virgin Mary. To the right is the main building of the monastery, the former manor of the Badeni family, in the background is a historical freeform park



il. 1.3. Kościół „Ecce Homo” w Krakowie. Fot. W. Kosiński. Wnętrze od strony wejścia głównego. Nad ołtarzem kopia obrazu autorstwa Adama Chmielowskiego, późniejszego Brata Alberta „Ecce Homo”. U góry oryginalny system cienko przekrojowych tramów – zastrzałów / The „Ecce Homo” church in Kraków. Phot. by W. Kosiński. The interior seen from the side of the main entrance. Above the altar is a copy of the “Ecce Homo” painting by Adam Chmielowski, who would later become Brother Albert. At the top is an original system of small cross-section surface tie-beams and rafters



il. 1.4. Kościół „Ecce Homo” w Krakowie. Fot. W. Kosiński. Minimalistyczny ogród czterokwaterowy, w miejscu dawnego warzywnika ze szklarniami i tunelami foliowymi / The „Ecce Homo” church in Kraków. Phot. by W. Kosiński. A minimalist, four-section garden, in the space of the former vegetable garden with greenhouses and foil tunnels

kompozycja zwana „urbanistyczno-architektoniczną” w Wydziale Architektury w Politechnice Krakowskiej, a zwłaszcza w Instytucie Projektowania Urbanistycznego⁵. Jako główne centrum kompozycji przyjęto prawie stuletni okrągły klomb z figurą maryjną (2), wokół której przechadzają się siostry, modląc się i medytując. Na osi kościoła tuż przy prezbiterium zachowano na długie lata, aż do naturalnej śmierci, zabytkową gigantyczną topolę (3). W tym rejonie pozostawiono park o swobodnym układzie, uszczuplony przez nowy kościół. Kompozycję brył składających się na kościół zaprojektowano dokładnie nawiązując do gabarytów wysokościowych sąsiedniego domu głównego, dawnego dworu rodziny Badenich (4), także ilustr. 1.2. Wnętrze zaprojektowano w nurcie neo regionalnym (ilustr. 1.3)⁶. Budynek furty (5), przepiękny domek Witkiewiczowski (6) i pierwszy z dwóch – projektowanych przez autora tych słów – nowych domów dla siostr (7, 8) potraktowano, jako obudowę architektoniczno-urbanistyczną centralnego forum. Pozostałą część działki (9) przekształcono z ohydneho warzywnika – zatrutego spalinami od strony dwóch krzyżujących się arterii: ul. 29 Listopada (10), prowadzącej z Warszawy i ul. Lublańskiej (11), prowadzącej z Nowej Huty na Śląsk) – tworząc piękny, minimalistyczny ogród kwiatowy (ilustr. 1.4)

2. KOMPOZYCJA „DOMU DOBREGO PASTERZA” W KRAKOWIE I JEGO OTOCZENIA (ILUSTR. 2.1.–2.4)

Zasadę kompozycji urbanistyczno-architektonicznej ukazuje ilustracja 2.1 (vide numeracja elementów na rysunku). Lokalizacja budynku powstała na zamknięciu perspektywicznym ul. 29 Listopada prowadzącej od strony Warszawy (W) w stronę centrum Krakowa (K). Dodatkowo budynek jest z lewej strony (oś podłużna) widoczny w perspektywie bocznej ulicy od strony linii kolejowej do Warszawy. Na tej bocznej fasadzie znajduje się krzyż (3). Dom Dobrego Pasterza (1) posiada

see ill. 1.2. The interior has been designed in the neo-regional style (il. 1.3)⁶. The gatehouse (5), a wonderful Witkiewicz style building (6), the first of two – designed by the author of the essay – new houses for the nuns (7,8) were treated as a sort of architectural and urban frame for the central form. The remaining part of the site (9) was converted from an awful vegetable garden – poisoned with pollution coming from the side of the two crossing arteries: 29 Listopada street (10), leading from Warsaw and Lublańska street, from Nowa Huta to Silesia – creating a beautiful, minimalist flower garden (ill.1.4).

2. THE COMPOSITION OF THE “HOUSE OF THE GOOD SHEPHERD” AND ITS SURROUNDINGS IN KRAKÓW (il. 2.1.–2.4)

The main idea of the architectural and urban composition is depicted on illustration 2.1 (vide the numbering scheme on the drawing). The location for the building was chosen at the site of the ending of the perspective view of 29 Listopada street when facing it in the direction of Warsaw (W) and the center of Kraków (K). In addition, the building is visible from the left side (longitudinal axis) when seen from the side of the street near the rail line to Warsaw. On its side facade there is a symbol of the cross (3). The House of the Good Shepherd (1) has a symmetrical layout. In the center, above the hall, there is a glazed Chapel of the Cross. A well made stone statue of St. John Paul II has been located near the corner (4).

At the opposite edge of the geometrically shaped flowerbeds, a group of copper bells have been located (5) (also, see ill. 2.3). At the latitudinal axis which leads to the church (7), a beautiful statue of the Good Shepherd has been placed (6). The composition is rounded out by the oldest building

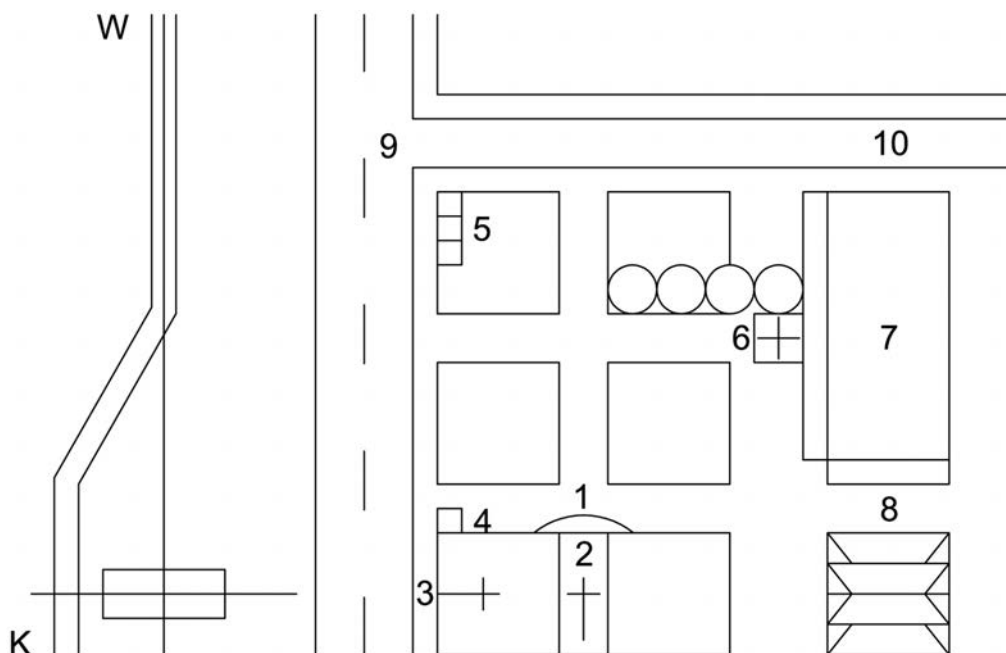

il. 2.1. „Dom Dobrego Pasterza” w Krakowie i jego otoczenie. Aut.: Wojciech Kosiński, współpraca Piotr Sobański, konstrukcja: Jacek Szczudło. Schemat kompozycji: opracowanie Studio AS Wojciech Kosiński. Grafika: Dariusz Kronowski / „The House of the Good Shepherd” and its surroundings in Kraków. Auth: Wojciech Kosiński, in cooperation with Piotr Sobański, structural engineer: Jacek Szczudło. Composition layout: developed by Studio AS Wojciech Kosiński. Graphics: Dariusz Kronowski



il. 2.2. „Dom Dobrego Pasterza” w Krakowie. Fot. W. Kosiński. Widok z forum wejściowego w kierunku osiowego wejścia głównego. Z lewej strony kościół Dobrego Pasterza projektu Wojciecha Pietrzyka. Za grotą maryjną niewidoczna statua Chrystusa Dobrego Pasterza, autorstwa Kazimierza Malskiego. W głębi zabytkowa plebania w stylu dworkowym. Z prawej strony skraj blokowiska przy ul. 29 Listopada / „The House of the Good Shepherd” in Kraków. Phot. by W. Kosiński. View from the entrance forum in the direction of the axial main entrance. To the left is the Church of the Good Shepherd by Wojciech Pietrzyk. Behind the grotto of Virgin Mary is a statue of Christ the Good Shepherd (not visible), by Kazimierz Malski. In the background there is a historical presbytery in the manorial style. To the right: the edge of the residential high-rises near 29 Listopada street



il. 2.3. „Dom Dobrego Pasterza” w Krakowie. Fot. W. Kosiński. Fasada główna z wejściem i balkonem – loggią na okazji uroczystych ceremonii. Pośrodku oszklona kaplica, przejrzysta „na wylot”, w zasadzie nocami oświetlona, stanowiąca zamknięcie perspektywiczne szosy Warszawa–Kraków / „The House of the Good Shepherd” in Kraków. Phot. by W. Kosiński. The main facade with an entrance and a balcony – loggia for exceptional ceremonies. In the middle: a glazed, see-through chapel, illuminated at nighttime, forming the ending of the perspective view of the Warsaw–Kraków tract



il. 2.4. „Dom Dobrego Pasterza” w Krakowie. Fot. W. Kosiński. Widok wzdłuż głównej osi. Z prawej strony zespół dzwonów, za nimi niewidoczna statua Św. Jana Pawła II, kopia włoskiej statui z dziedzińca Kurii Metropolitalnej w Krakowie / „The House of the Good Shepherd” in Kraków. Phot. by W. Kosiński. View along the main axis. To the right is a group of bells, with a statue of St. John Paul II behind them (not visible in the picture), a copy of the Italian statue located in the courtyard of the Metropolitan Curia in Kraków

układ symetryczny. Pośrodku nad hallem znajduje się oszkłona Kaplica Krzyża. Przy narożniku zlokalizowano udany kame-ralny posąg Sw. Jana Pawła II (4).

W przeciwnym narożniku geometrycznych trawnikowych parterów ustawiono miedzianą dzwonnice (5) (także ilustr. 2.3). Na poprzecznej osi prowadzącej do kościoła (7), usta-wiony jest piękny, kilkumetrowej wysokości pomnik Dobre-go Pasterza (6). Kompozycję dopełnia najstarszy budynek w zespole, ponad 100-letnia plebania w stylu dworcowym (8). Dom Dobrego Pasterza, swoim ustawieniem, masą bry-ły i swym neo klasycznym silnym „porządkiem” – nomen omen – porządkuje wizualnie ten dość chaotyczny stylowo zespół. Jest on narożnikowo usytuowany przy wspomnianej arterii warszawskiej (9) i poprzecznej do niej, historycznej i głównej dla dzielnicy Prądnik Czerwony, ulicy Dobrego Pa-sterza (10).

3.KOMPOZYCJA „ZESPOŁU RUSZNIKARSKA DEPTAK” W KRAKOWIE I JEGO OTOCZENIA (ILUSTR. 3.1.–3.4)

Zasadę kompozycji urbanistyczno-architektonicznej ukazuje ilustracja 3.1(vide numeracja elementów na rysunku). Skromny projekt mini centrum handlowo usługowego (1) przyczynił się do uatrakcyjnienia społecznego i funkcjonalnego w zaniedbanym miejscu w peryferyjnej dzielnicy północno-zachodniej Krakowa. W dość przypadkowy sposób znalazły się tam różne byty przestrzenne, na pustym obszarze, ale przy ważnej arterii peryferyjnej, ulicy Wybickiego (4). Były to: prostopadła do arterii stosunkowo harmonijne pojedyncze pasmo zabudowy jednorodzinnej z nielicznymi usługami w parterach (2) ze „ślepią” uliczką dojazdową; oraz prymitywny supermarket (3), który sponął i nie został odbudowany, tworząc ponownie pustkę obszarową w tym rejonie.

in the complex, an over a century old presbytery in the manorial style (8). The House of the Good Shepherd, with its orientation, the mass of its vol-ume and its neoclassical, strong “order” – nomen omen – creates a certain visual order in this stylisti-cally quite chaotic complex. It is located at the cor-ner of the aforementioned Warsaw artery (9) and Dobrego Pasterza street, the historical main street of the Prądnik Czerwony district (10).

3.THE COMPOSITION OF THE “RUSZNIKARSKA COMPLEX THOROUGHFARE” AND OF ITS SUR-ROUNDINGS IN KRAKÓW (il. 3.1.–3.4)

The main idea of the architectural and urban com-position is shown on illustration 3.1. (vide the numbering scheme on the drawing). The modest design of a small shopping and service center (1) has lead to a social and functional improvement of a neglected space in a peripheral district of north-western Kraków. In a manner which might be called incidental, several different spatial entities were located in an empty space, nevertheless along an important peripheral transport route, Wybickiego street (4). These are: a comparatively harmonious belt of single family houses with some service areas located on their ground floors, which runs perpen-dicular to the main artery (2) with a dead end street which provides road access; as well as a primitive supermarket (3), which had burned down and has not been rebuilt, leaving a void in the area.

Faced with such a situation, the idea was to comple-ment the cameral complex of single family and ser-vice buildings through the introduction of a small service and shopping center at the other side of the street. In addition to the low cost of the ven-ture and the resulting low quality of the materials that have been used to construct it, a “space” has been created – using the positive meaning of the word. The small street was called a “thoroughfare”,

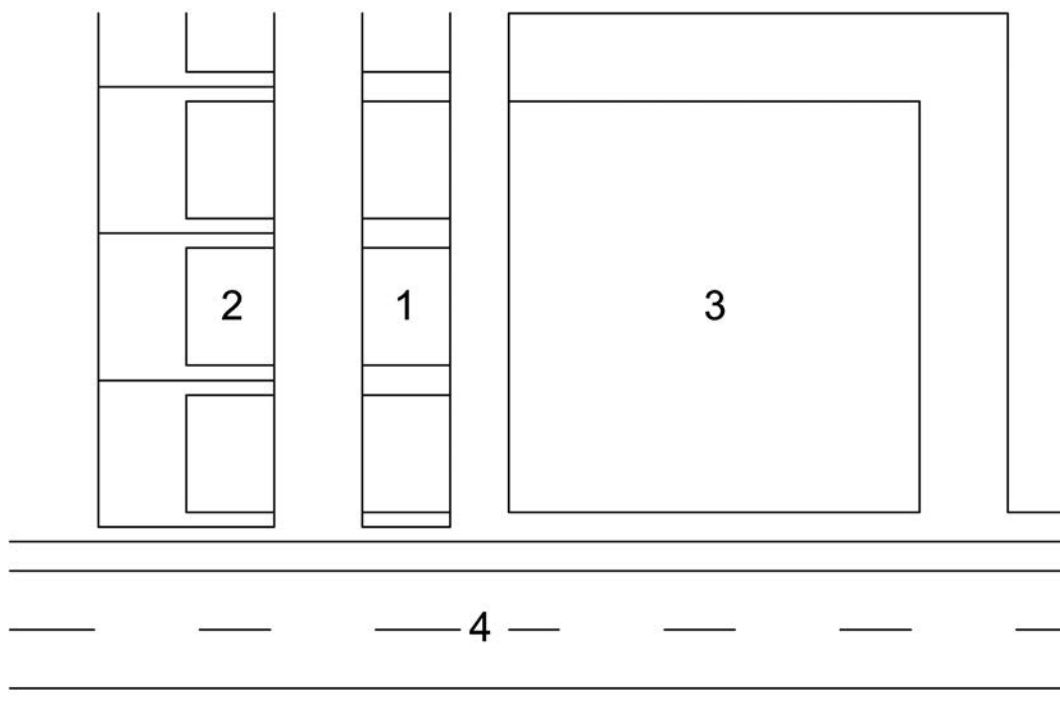

il. 3.1. „Zespół Rusznikarska Deptak” w Krakowie i jego otoczenie. Schemat kompozycji: opracowanie Studio AS Wojciech Kosiński. Grafika: Dariusz Kronowski / „The Rusznikarska Complex Thoroughfare” and its surroundings in Kraków. Composition layout: developed by Studio AS Wojciech Kosiński. Graphics: Dariusz Kronowski



il. 3.2. „Zespół Rusznikarska Deptak” w Krakowie. Fot. W. Kosiński. Peryferyjny pieszo jezdny „woonerf” pomiędzy mieszkalnymi willami z lokalami usługowymi z lewej strony, a pawilonami usługowymi i handlowymi z prawej strony / „The Rusznikarska Complex Thoroughfare” in Kraków. Phot. by W. Kosiński. The peripheral car and pedestrian “woonerf” road, located between residential villas with service spaces to the left and service and commercial pavilions to the right



il. 3.3. „Zespół Rusznikarska Deptak” w Krakowie. Fot. W. Kosiński. Prosta i „zgrzebna” tkanka zabudowy pawilonowej, przebudowywana przez inwestorów, np. poprzez urządzenie poddaszy i piwnic / „The Rusznikarska Complex Thoroughfare” in Kraków. Phot. by W. Kosiński A simple and modest substance of the pavilion structures, modified by their owners, for instance by adding attics or cellars



il. 3.4. „Zespół Rusznikarska Deptak” w Krakowie. Fot. W. Kosiński. Bardzo skromna ale akceptowana przez mieszkańców i użytkowników – właścicieli pawilonów i klientów, symbioza mini – osiedla i mini – centrum / „The Rusznikarska Complex Thoroughfare” in Kraków. Phot. by W. Kosiński A very modest symbiosis of the mini-estate and the mini-center, nevertheless accepted by its inhabitants

W tej sytuacji postanowiono uzupełnić wspomniany kameralny zespół zabudowy mieszkaniowo usługowej, poprzez poprowadzenie – po przeciwnej stronie uliczki – symetrycznej zabudowy o identycznej skali, jako wspomniane mini centrum handlowo usługowe. Pomimo znikomych kosztów inwestycji i wynikającej z tego niskiej klasy budowlanej, powstało jednak „miejsce” w pozytywnym znaczeniu tego słowa. Uliczkę nazwano na wyrost „Deptakiem”, pomimo że jest to ubożuchny „woonerf” pieszo jezdny. Jednak mnogość i znośna jakość potrzebnego w tym rejonie drobnego handlu i usług, czynią to miejsce lubianym i uczęszczanym.

4. KOMPOZYCJA „SALONU MERCEDESA” W KRAKOWIE I JEGO OTOCZENIA (ILUSTR. 4.1.–4.4)

Zasadę kompozycji urbanistyczno-architektonicznej ukazuje ilustracja 4.1 (vide numeracja elementów na rysunku). Ujmując skrótowo, w narożniku arterii tranzytowych: ul. Ofiar Dąbia (5) i Alei Pokoju (6), pierwszy obiekt, mimo skromnych podówczas funduszy inwestora, został zrealizowany zgodnie z projektem. Został skomponowany jako architektoniczna metafora dynamiki ruchu samochodowego. Uzyskano ten efekt poprzez zastosowanie odcinków kolistych (1) w uzupełnieniu prostej, linijkowej architektury quasi modernistycznej. Drugi realizowany etap zabudowy (2, 3), oraz projekt dalszego etapu (4) są znacznie bogatsze, i cenowo, i jakościowo. Kolejne fazy kompozycji wpisują – każdorazowo odmiennie potraktowane, ale konsekwentne – bryły cylindryczne, w peryferyjną tkanę dzielnicy przemysłowej.

5. KOMPOZYCJA „OSIEDLA REYMONTA - PIASTOWSKA” W KRAKOWIE I JEGO OTOCZENIA (ILUSTR. 5.1.–5.4)

Zasadę kompozycji urbanistyczno-architektonicznej ukazuje ilustracja 5.1 (vide numeracja elementów na rysunku). Ujmując skrótowo, osiedle zajmuje kwartałowy narożnik (1, 2) ważnych arterii zachodniego Krakowa. Są nimi: ul. Reymonta (8), która stanowi kręgosłup dzielnicy uczelniano – sportowo – parkowej, oraz ul. Piastowska (9), ilustr. 5.2, stanowiąca najważniejszy odcinek trzeciej obwodnicy miejskiej. Narożna za-

even though it is a very modest “woonerf” which combines the role of a road and a walkway. Nevertheless the large presence and bearable quality of the much needed small commerce and services in this area make this space quite liked and often frequented.

4 THE COMPOSITION OF THE “MERCEDES CAR DEALERSHIP” AND ITS SURROUNDINGS IN KRAKÓW (il. 4.1.–4.4)

The main idea of the architectural and urban composition is shown on illustration 4.1 (vide the numbering scheme on the drawing). To make it short, at the corner of two transit arteries: Ofiar Dąbia street (5) and Aleja Pokoju (6), the first building, despite the client’s meager funds, was constructed in compliance with the design. It was composed as an architectural metaphor of the dynamics of car movement. This effect was attained through the use of oval lines (1) which rounded out the straight, almost ruler-like quasi modernist architecture. The second stage of the project (2,3) and the design of a third (4) are both better in quality and feature more expensive materials and design solutions. Subsequent phases of the composition implement cylindrical volumes into the peripheral substance of an industrial district in an original, yet consequent manner.

5. THE COMPOSITION OF THE “REYMONTA – PIASTOWSKA ESTATE” AND ITS SURROUNDINGS IN KRAKÓW (il. 5.1.–5.4)

The main idea of the architectural and urban composition is shown on illustration 4.1 (vide the numbering scheme on the drawing). The estate is located on a square corner block (1,2) of two important arteries of western Kraków. These are Reymonta (8) street, which forms the backbone of an academic, sports and park district and Piastowska street (9), ill. (5.2.), which is the most important section of the third bypass of the city. The buildings located on the corner create an interior with quality greenery, both existing and expanded (3), ill 5.3. The functional and aesthetic value of this space is its diagonal walkway, which is beautifully

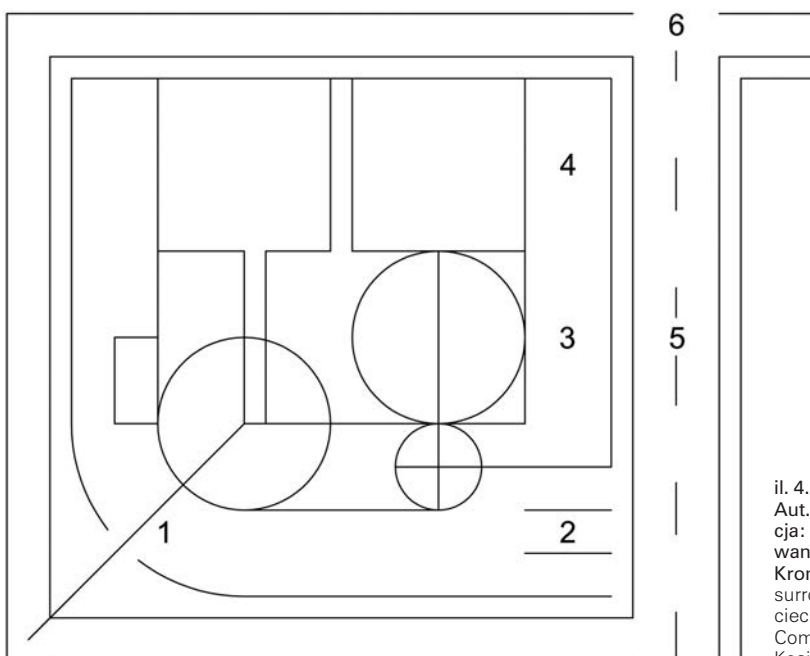

il. 4.1. „Salon Mercedesa” w Krakowie i jego otoczenie. Aut.: Aleksander Böhm, Wojciech Kosiński, konstrukcja: Bogusław Brągiel. Schemat kompozycji: opracowanie Studio AS Wojciech Kosiński. Grafika: Dariusz Kronowski / „The Mercedes Car Dealership” and its surroundings in Kraków. Auth.: Aleksander Böhm, Wojciech Kosiński, structural engineer: Bogusław Brągiel. Composition layout: developed by Studio AS Wojciech Kosiński. Graphics: Dariusz Kronowski



il. 4.2. „Salon Mercedesa” w Krakowie. Fot. W. Kosiński. Wjazd główny, miętko kształtne formy nawiązują do idei ruchu kołowego / „The Mercedes Car Dealership” in Kraków. Phot. by W. Kosiński. Main entryway, the soft shapes of the form reference the idea of the movement of cars



il. 4.3. „Salon Mercedesa” w Krakowie. Fot. W. Kosiński. Neo modernistyczna estetyka nawiązuje do kształtowania form „opływowych”. Balkon rekreacyjny, wyprowadzający z sali konferencyjnej / „The Mercedes Car Dealership” in Kraków. Phot. by W. Kosiński. A neo-modernist aesthetic in the shaping of freeform, flowing forms. A recreational balcony, leading out of the conference room



il. 4.4. „Salon Mercedesa” w Krakowie. Fot. W. Kosiński. W głębi – nowy, drugi etap inwestycji jest konsekwentnym rozwinięciem wcześniejszej kompozycji form obłych, przy czym funkcja ekspozycyjna uzasadnia znaczne przeszklenia elewacji / „The Mercedes Car Dealership” in Kraków. Phot. by W. Kosiński. In the background: the new, second stage of the project is a consequent development of the earlier composition of organically shaped forms, with the exposition justifying the large glazed area of the facade

budowa wytwarza wnętrze z atrakcyjną zielenią, zastaną i rozbudowaną (3), ilustr. 5.3. Funkcjonalną i estetyczną wartością tego miejsca jest diagonalny chodnik, pięknie obudowany zielenią „starą i nową” (ilustr. 5.4).

Trzeci bok czworokąta zaprojektowano luźniej, w formie jednego budynku nieznacznie wyróżnionego formalnie, zawierającego oprócz mieszkań również usługi (4). Nawiązuje on linią regulacyjną do sąsiedniej zabudowy istniejącej (5). Dwie przeciwległe do wspomnianych arterii drogi kołowe wyznaczające prostokąt kompozycji, to tworząca kąt prosty (6, 7) ulica imienia znakomitego uczonego, rektora AGH Walerego Goetla. Jedna z tych linii stanowi czwarty bok osiedla, w formie nieco odmiennej estetycznie szeregówki. Osiedle jest inwestycją akademicką, w sąsiedztwie AGH, naprzeciw kampusu studenckiego (10).

6. KOMPOZYCJA OFERTOWEGO „DOMU ENERGOOSZCZĘDNEGO” I JEGO OTOCZENIA (ILUSTR. 6.1.–6.4)

Zasadę kompozycji urbanistyczno-architektonicznej ukazuje ilustracja 6.1 (vide numeracja elementów na rysunku): 1. Zespól wejściowy. 2. Daszek przykrywający schodki wyprowadzające na dach – ogródek. 3. Taras wyprowadzający z salonu na łąkę ogrodową. 4. Wjazd garażowy. Kompozycja zarówno architektoniczna jak krajobrazowa jest manifestacją skromno-

framed with greenery, both old and new (5.4).

The third side of the quadrangle, in the form of one building which slightly differs from the others in terms of form, which houses not only residential but also commercial spaces (4). Its regulation line references that of the surrounding existing buildings (5). Two opposite roads to the aforementioned arteries delineate the square of the composition, forming a right angle (6,7): Goetla street, named after one of the finest scholars and a rector of the AGH University Walery Goetl. One of these streets makes up the fourth side of the development, in a form which is only slightly different than a row of single family houses. The estate is a project funded by the University, in the vicinity of the AGH campus proper and its dormitories (10).

6. THE COMPOSITION OF A CONCEPTUAL “ENERGY EFFICIENT HOUSE” AND OF ITS SURROUNDINGS (il. 6.1.–6.4)

The main idea of the architectural and urban composition is shown on illustration 4.1 (vide the numbering scheme on the drawing). 1. Entry complex. 2. An overhang covering the stairs leading up on the roof garden 3. A terrace connecting the living room with the exterior garden 4. Entry into the garage. Both the architectural and the landscaping composition are a manifestation of modesty in a spatial form, which forms a coherent quality of the structure as a place for energy efficient living. The question of the design of other elements of the site has been left to the users. From an archi-

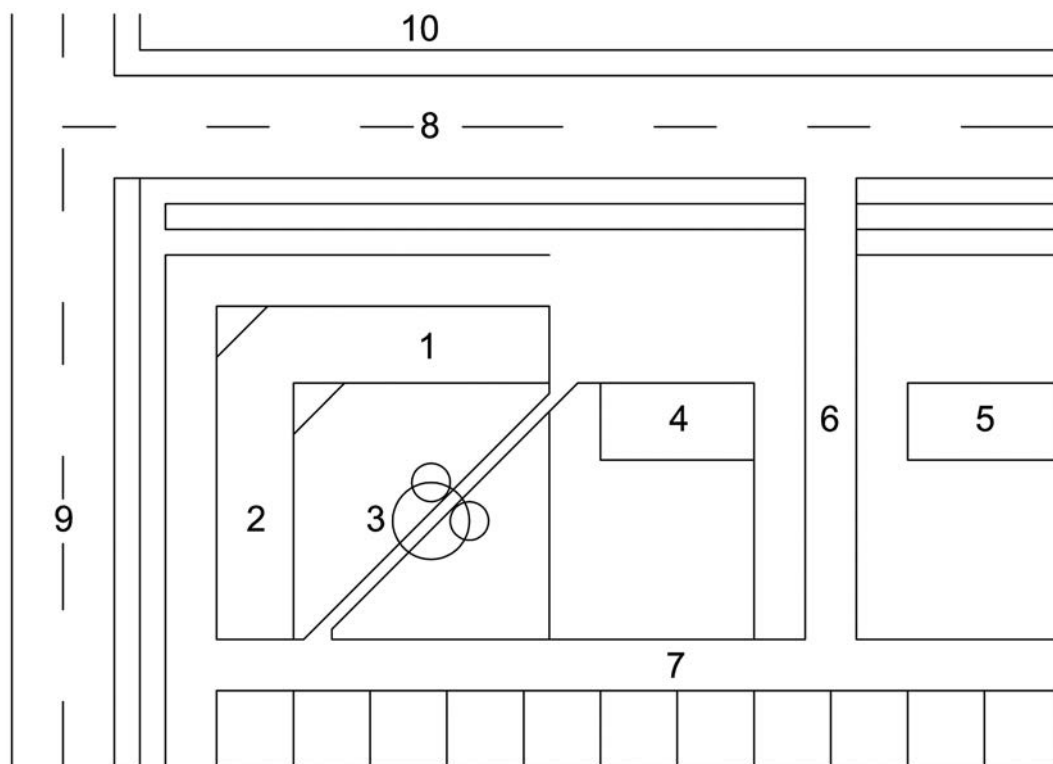

il. 5.1. „Osiedle Reymonta - Piastowska” w Krakowie i jego otoczenie. Opr.: Miastoprojekt Kraków. Aut.: koncepcja: Artur Jasiński, Agata Kantarek, Wojciech Kosiński; projekt techniczny i realizacja: Agata Kantarek. Schemat kompozycji: opracowanie Studio AS Wojciech Kosiński. Grafika Dariusz Kronowski / „The Reymonta-Piastowska estate” and its surroundings in Kraków. Developed by.: Miastoprojekt Kraków. Auth.: concept design: Artur Jasiński, Agata Kantarek, Wojciech Kosiński; technical design and implementation: Agata Kantarek. Composition layout: developed by Studio AS Wojciech Kosiński. Graphics: Dariusz Kronowski



il. 5.2. „Osiedle Reymonta - Piastowska” w Krakowie. Fot. W. Kosiński. Pasaż pieszo jezdny, „fosa” oddzielona skarpą i gęstą zielenią od alei przelotowej (ul. Piastowska). Główny narożnik osiedla, odpowiadający skrzyżowaniu ulic Reymonta i Piastowskiej, został rozwiązany jako „wyciszenie” ekspresji, a nie dominanta / „The Reymonta-Piastowska estate” in Kraków. Phot. by W. Kosiński. The main walkway, the “moat” separated by an escarpment and dense greenery from the street (Piastowska street). The main corner of the estate, placed on the crossing of the streets Reymonta and Piastowska, has been designed as a calming point, not a dominant



il. 5.3. „Osiedle Reymonta - Piastowska” w Krakowie. Fot. W. Kosiński. Ten sam główny narożnik osiedla, odpowiadający skrzyżowaniu ulic Reymonta i Piastowskiej, widoczny od strony wnętrza zespołu – wielkiego zielonego dziedzińca, jakby miasta ogrodu / „The Reymonta-Piastowska estate” in Kraków. Phot. by W. Kosiński. The same main corner of the estate, placed on the crossing of the Reymonta and Piastowska streets, visible from the interior of the complex – the large green courtyard, as if in a garden city



il. 5.4. „Osiedle Reymonta - Piastowska” w Krakowie. Fot. W. Kosiński. Diagonalne, główne przejście piesze, obudowane starannie zagospodarowaną zielenią. Piękna „zastana” zieleni, zwłaszcza romantyczne wierzby „placzące” pośrodku osiedla, są z dbałością kulturowane / „The Reymonta-Piastowska estate” in Kraków. Phot. by W. Kosiński. The diagonal main pedestrian walkway, surrounded by carefully placed greenery. The beautiful preexisting greenery, especially the romantic weeping willow trees in the center of the estate, are still being thoroughly cultivated

ści w formie przestrzennej, stanowiącej spójny odpowiednik statusu inwestycji, jako miejsca zamieszkiwania energooszczędnego. Kwestię innego zagospodarowania wolnych części działki, pozostawiono w ewentualnej gestii użytkowników. Z architektonicznego punktu widzenia jest to zarazem manifestacja powściągliwości gustów, przeciw – z jednej strony kiczowi, a z drugiej – ekstrawagancji.

ZAKOŃCZENIE

Wspólnym mianownikiem dla przedstawionych kompozycji urbanistyczno architektonicznych jest intencja bezpretensjonalności, Wejchertowskiego „wpisać się a nie popisać”⁷. Drugą chęcią autorską była tendencja do harmonizowania, a nie zaburzania przestrzeni miejskiej. Nawet znany z awangardowości Rem Koolhaas wskazuje w swych rozważaniach i w warsztatach dla studentów, a nawet we własnych projektach miast przyszłości (RAK Gate), idiom miasta szachownicowego, jako niepokonywany dotąd rekord sensu, ładu i porządku⁸.

Kolejną ważką sprawą jest czynnik przyrodniczy. Stanowi on kapitalną rolę we współczesnej kompozycji urbanistyczno – architektonicznej. Postępując w ślad za poprzednimi uwagami odnośnie zapotrzebowania jakościowego na kompozycję przestrzenną w mieście w 21 wieku, czynnik zieleni staje się być może najważniejszym uwarunkowaniem „postępu”⁹. W dziedzinie kompozycyjnej integracji krajobrazowej miasta, w zakresie tworzywa przyrodniczego i nie tylko (bo także w sensie całościowego krajobrazu miejskiego – townscape, i wielkomiejskiego – cityscape); istnieją dwa fundamentalnie odmienne poglądy i postawy przekładające się na kompozycję. Pierwsza, którą na gruncie polskiej tradycji można utożsamiać z poglądami i krzewieniem ich przez Włodzimierza Gruszczyńskiego¹⁰, to: „architektura w krajobrazie”. Oznacza to, że obiekt jest bytem odrębnym, samoistnym, który występuje

tectural point of view it is a manifestation of restraint in terms of taste, aimed against kitschiness and needless extravagance.

CONCLUSION

The common denominator of all of the listed architectural and urban compositions is a tendency towards unpretentiousness, acting on the words of Wejchert, to “show oneself without leaving a signature”⁷. The second aim of the author was a tendency to harmonize the city space instead of causing a dissonance in it. Even Rem Koolhaas, known for his avant-garde approach, in his thinking and in the workshops that he organizes for students, and at times even in his own designs of cities of the future (RAK Gate), the idiom of a chessboard city, as the unbeaten record of sensibility, harmony and order in urban design⁸.

Another important matter is the question of nature. It's role is of the highest importance in modern architectural and urban composition. Following the comments that were previously made regarding the need for quality spatial composition in a twenty first century city, the factor of greenery is starting to become one of the most prominent marks of “progress”⁹. In the field of integrating the landscape composition of a city, both in terms of its natural substance, as well as in the holistic approach to that of the townscape or cityscape itself, there currently exist two fundamentally opposed ideas and stances towards composition.

The first, which can be attributed to Włodzimierz Gruszczyński¹⁰, who preached that architecture should be placed within a landscape. This means that a work of architecture is a separate entity, one that exists against a “backdrop” of its surroundings. This stance is favored by those who wish to design grand and extravagant structures, which kind of break the chains of urban regulation and the regularity that it produces. The contrasting stance, which can be associated with the theoretical work of Janusz Bogdanowski¹¹ is that of “landscape architecture”. In this case, the manmade structures and the natural landscape are equal and form a whole, existing in symbiosis and forming a synthesis.

The question of landscape composition, made by using natural materials, exceeds the bounds of classical aesthetics founded on artistic axiology¹², instead meandering towards an aesthetics based on the axiology of entities that are non-artistic, in this case, the aesthetics of natural entities¹³.

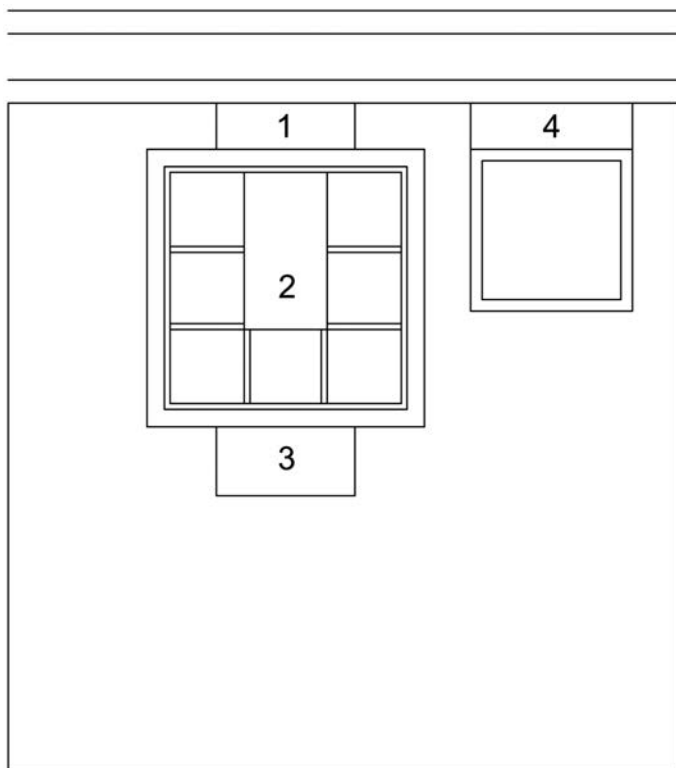

il. 6.1. Ofertowy „Dom Energooszczędny” i jego otoczenie. Opr. Pracowania Projektowania Architektury Krajobrazu, Instytut Architektury Krajobrazu. Wydział Architektury, Politechnika Krakowska. Autorzy: Wojciech Kosiński, Miłosz Zieliński. Koordynator ofert Marcin Furtak. Schemat kompozycji: opracowanie Studio AS Wojciech Kosiński. Grafika Dariusz Kronowski / Conceptual „Energy Efficient House” and its surroundings. Developed by the Landscape Architecture Laboratory, Institute of Landscape Architecture, Faculty of Architecture, Kraków University of Technology. Authors: Wojciech Kosiński, Miłosz Zieliński, coordinator of offers: Marcin Furtak. Composition layout: developed by Studio AS Wojciech Kosiński. Graphics: Wojciech Kronowski

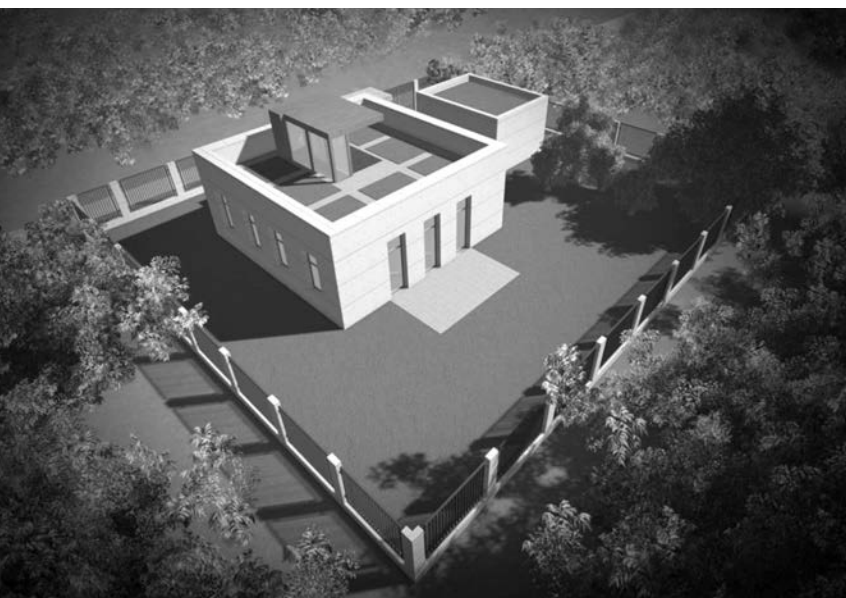

il. 6.2. Ofertowy „Dom Energooszczędny”. Wizualizacja od strony ogrodu. Minimalistyczne założenie ideowe w dziedzinie gospodarki energią, zostało odzwierciedlone w minimalistycznej estetyce rozwiązań architektonicznych i terenowo-ogrodowych / Conceptual „Energy Efficient House”. Visualization view from the side of the garden. A minimalist layout in terms of energy management has been reflected in the minimalist aesthetics of architectural and landscape design solutions



il. 6.3. Ofertowy „Dom Energooszczędny”. Wizualizacja od strony wjazdu i wejścia. Bezpretensjonalność kompozycji budynków odzwierciedla prostotę rozwiązań funkcjonalnych i technicznych / Conceptual „Energy Efficient House”. Visualization view from the side of the front gate and the entrance. An unpretentiousness of the composition of the buildings reflects the simplicity of functional and technical design solutions



il. 6.4. Ofertowy „Dom Energooszczędny”. Wizualizacja od strony garażu w kierunku wejścia. Zasada wczesnego pionierskiego modernizmu „mniej to więcej” (ang. less is more) jest w roku 2015 interpretowana, jako manifest skromności, ale zarazem elegancji / Conceptual „Energy Efficient House”. Visualization view from the side of the garage in the direction of the entrance. The use of the modernist adage less is more is interpreted in 2015 as a manifest of modesty and elegance

„na tle” otoczenia. Odpowiada to tworzeniu budowli wielkich i ekstrawaganckich „wyrwywających się” z okowów miejskiej regulacji i z wywołanej nią regularności. Kontrastująca z nią postawa druga, którą można utożsamiać z teorią Janusza Bogdanowskiego¹¹ to „architektura krajobrazu”. W tym ujęciu: i budowle, i przyroda są na równych prawach i tworzą jedność, symbiozę, syntezę.

Kwestia kompozycji krajobrazowej z użyciem tworzyw naturalnych wychodzi poza ramy klasycznej estetyki ustawionej na fundamencie aksjologii artystycznej¹², a przenika w kierunku estetyki opartej na aksjologii bytów pozaartystycznych, w tym przypadku estetyki bytów naturalnych¹³.

PRZYPISY:

- ¹ Webster's New World Dictionary and Thesaurus. 2002. Webster's New World. New York. 768 pp, passim. Por.: <http://www.merriam-webster.com/dictionary-and-thesaurus/composition-definitions> dostęp: 2015_01_10
- ² Jak wyżej, passim.
- ³ Por. Starzyński, Juliusz. 1965. O romantycznej syntezie sztuk. PIW. Warszawa. 258 ss.
- ⁴ Koolhaas, Rem. 20021. The future of colours is looking bright. W: Koolhaas, Rem; Foster, Norman; Mendini, Alessandro. Colours. Birkhäuser. Basel. S. 10-120.
- ⁵ Cęckiewicz, Witold. 2008. Krótkie eseje i najkrótsze myśli o architekturze. Wydawnictwo Politechniki Krakowskiej. Kraków. 252 ss, passim.
- ⁶ Kucza Kuczyński, Konrad; i in. 1991. Nowe kościoły w Polsce. Wyd.: Instytut Wydawniczy PAX. Warszawa. S. nn.
- ⁷ Wejchert, Kazimierz. 1977. Elementy krystalizujące i ich rola w strukturze miast polskich. W: Przeszłość a jutro miasta. Szkice urbanistyczne. Red. Krzysztof Pawłowski, Teresa Zarębska. Wyd.: Państwowe Wydawnictwo Naukowe. Warszawa 131-142.
- ⁸ Koolhaas, Rem; Obrist, Hans Ulrich, et al. 2000. Mutations. Harvard Project on the City. Ed.: Actar Editions. Barcelona - New York. 720 pp, passim.
- ⁹ Zachariasz Agata. 2014. Parks, Green areas and landscape in view of new concepts related to the shaping of structure and form of a city. Parki, tereny zieleni oraz krajobraz w świetle nowych koncepcji kształtowania struktury i formy miasta. „Technical Transactions. Czasopismo Techniczne”. Issue. Zeszyt 2-A (111). Wydawnictwo Politechniki Krakowskiej. Kraków s. 327-359.
- ¹⁰ Gruszczyński, Włodzimierz. 1976. Architektura wzruszeniowa. W: Twórczość Włodzimierza Gruszczyńskiego. BWA. Opole. S. 10-16. Także w: Węclawowicz, Tomasz i in. 1999. Architektura wzruszeniowa Włodzimierza Gruszczyńskiego. Societas Vistulana. Kraków. S. 82-83.
- ¹¹ Bogdanowski, Janusz. 1976. Kompozycja i planowanie w architekturze krajobrazu. Ossolineum. Wrocław. 172 ss., passim.
- ¹² Ingarden, Roman. 1966. Przeżycie Dzieła Wartość. WL. Kraków. 222 ss. Tamże: Wartości artystyczne i wartości estetyczne. S. 128-136.
- ¹³ Gołaszewska, Maria. 1984. Estetyka rzeczywistości. PAX. Warszawa. 252 ss.

BIBLIOGRAFIA:

- Bogdanowski, Janusz. 1976. Kompozycja i planowanie w architekturze krajobrazu. Ossolineum. Wrocław. 172 ss.
- Cęckiewicz, Witold. 2008. Krótkie eseje i najkrótsze myśli o architekturze. PK. Kraków. 252 ss.
- Gołaszewska, Maria. 1984. Estetyka rzeczywistości. PAX. Warszawa. 252 ss.
- Gruszczyński, Włodzimierz. 1976. Architektura wzruszeniowa. W: Twórczość Włodzimierza Gruszczyńskiego. BWA. Opole. Por. Węclawowicz, Tomasz i in. 1999. Architektura wzruszeniowa Włodzimierza Gruszczyńskiego. Societas Vistulana. Kraków. S. 82-83.
- Ingarden, Roman. 1966. Przeżycie Dzieła Wartość. WL. Kraków. 222 ss. Tamże: Wartości artystyczne i wartości estetyczne. S. 128-136.
- Kucza Kuczyński, Konrad i in. 1991. Nowe kościoły w Polsce. PAX. Warszawa. S. nn.
- Koolhaas, Rem; Obrist, Hans Ulrich, et al. 2000. Mutations. Harvard Project on the City. Actar. Barcelona. 720 pp.
- Koolhaas, Rem; Foster, Norman; Mendini, Alessandro. Colours. Birkhäuser. Basel. 376 pp.
- Starzyński, Juliusz. 1965. O romantycznej syntezie sztuk. PIW. Warszawa. 258 ss.
- Webster's New World Dictionary and Thesaurus. 2002. Webster's New World. New York. 768 pp. por. <http://www.merriam-webster.com/dictionary-and-thesaurus/composition-definitions> dostęp: 2015_01_10
- Wejchert, Kazimierz. 1977. Elementy krystalizujące i ich rola w strukturze miast polskich. W: Przeszłość a jutro miasta. Szkice urbanistyczne. Red. Krzysztof Pawłowski, Teresa Zarębska. Wyd.: PWN. Warszawa 131-142.
- Zachariasz Agata. 2014. Parks, Green areas and landscape in view of new concepts related to the shaping of structure and form of a city. Parki, tereny zieleni oraz krajobraz w świetle nowych koncepcji kształtowania struktury i formy miasta. „Technical Transactions. Czasopismo Techniczne”. Issue. Zeszyt 2-A. PK. Kraków. S. 327-359.

ENDNOTES:

- ¹ Webster's New World Dictionary and Thesaurus. 2002. Webster's New World. New York. p. 768, passim. cf.: <http://www.merriam-webster.com/dictionary-and-thesaurus/composition-definitions> dostęp: 2015_01_10
- ² Ibidem, passim.
- ³ Cf. Starzyński, Juliusz. 1965. O romantycznej syntezie sztuk. PIW. Warszawa. p. 258.
- ⁴ Koolhaas, Rem. 20021. The future of colours is looking bright. in: Koolhaas, Rem; Foster, Norman; Mendini, Alessandro. Colours. Birkhäuser. Basel. p. 10-120.
- ⁵ Cęckiewicz, Witold. 2008. Krótkie eseje i najkrótsze myśli o architekturze. Wydawnictwo Politechniki Krakowskiej. Kraków. p. 252, passim.
- ⁶ Kucza Kuczyński, Konrad; et al.. 1991. Nowe kościoły w Polsce. Wyd.: Instytut Wydawniczy PAX. Warszawa. passim.
- ⁷ Wejchert, Kazimierz. 1977. Elementy krystalizujące i ich rola w strukturze miast polskich. in: Przeszłość a jutro miasta. Szkice urbanistyczne. Red. Krzysztof Pawłowski, Teresa Zarębska. Publ.: Państwowe Wydawnictwo Naukowe. Warszawa p. 131-142.
- ⁸ Koolhaas, Rem; Obrist, Hans Ulrich, et al. 2000. Mutations. Harvard Project on the City. Ed.: Actar Editions. Barcelona - New York. p. 720, passim.
- ⁹ Zachariasz Agata. 2014. Parks, Green areas and landscape in view of new concepts related to the shaping of structure and form of a city. Parki, tereny zieleni oraz krajobraz w świetle nowych koncepcji kształtowania struktury i formy miasta. „Technical Transactions. Czasopismo Techniczne”. Issue 2-A (111). Wydawnictwo Politechniki Krakowskiej. Kraków p. 327-359.
- ¹⁰ Gruszczyński, Włodzimierz. 1976. Architektura wzruszeniowa. in: Twórczość Włodzimierza Gruszczyńskiego. BWA. Opole. p. 10-16. ib. in: Węclawowicz, Tomasz et al.. 1999. Architektura wzruszeniowa Włodzimierza Gruszczyńskiego. Societas Vistulana. Kraków. p. 82-83.
- ¹² Bogdanowski, Janusz. 1976. Kompozycja i planowanie w architekturze krajobrazu. Ossolineum. Wrocław. p. 172, passim.
- ¹³ Ingarden, Roman. 1966. Przeżycie Dzieła Wartość. WL. Kraków. p. 222. ib.: Wartości artystyczne i wartości estetyczne. p. 128-136.
- ¹⁴ Gołaszewska, Maria. 1984. Estetyka rzeczywistości. PAX. Warszawa. p. 252.

BIBLIOGRAPHY:

- Bogdanowski, Janusz. 1976. Kompozycja i planowanie w architekturze krajobrazu. Ossolineum. Wrocław. p. 172.
- Cęckiewicz, Witold. 2008. Krótkie eseje i najkrótsze myśli o architekturze. PK. Kraków. p. 252.
- Gołaszewska, Maria. 1984. Estetyka rzeczywistości. PAX. Warszawa. 252 ss.
- Gruszczyński, Włodzimierz. 1976. Architektura wzruszeniowa. W: Twórczość Włodzimierza Gruszczyńskiego. BWA. Opole. cf. Węclawowicz, Tomasz et al.. 1999. Architektura wzruszeniowa Włodzimierza Gruszczyńskiego. Societas Vistulana. Kraków. p. 82-83.
- Ingarden, Roman. 1966. Przeżycie Dzieła Wartość. WL. Kraków. p. 222. ib.: Wartości artystyczne i wartości estetyczne. p. 128-136.
- Kucza Kuczyński, Konrad i in. 1991. Nowe kościoły w Polsce. PAX. Warszawa. S. nn.
- Koolhaas, Rem; Obrist, Hans Ulrich, et al. 2000. Mutations. Harvard Project on the City. Actar. Barcelona. p. 720.
- Koolhaas, Rem; Foster, Norman; Mendini, Alessandro. Colours. Birkhäuser. Basel. p. 376.
- Starzyński, Juliusz. 1965. O romantycznej syntezie sztuk. PIW. Warszawa. p. 258.
- Webster's New World Dictionary and Thesaurus. 2002. Webster's New World. New York. p. 768. cf. <http://www.merriam-webster.com/dictionary-and-thesaurus/composition-definitions> accessed on: 2015_01_10
- Wejchert, Kazimierz. 1977. Elementy krystalizujące i ich rola w strukturze miast polskich. in: Przeszłość a jutro miasta. Szkice urbanistyczne. Red. Krzysztof Pawłowski, Teresa Zarębska. Publ.: PWN. Warszawa 131-142.
- Zachariasz Agata. 2014. Parks, Green areas and landscape in view of new concepts related to the shaping of structure and form of a city. Parki, tereny zieleni oraz krajobraz w świetle nowych koncepcji kształtowania struktury i formy miasta. „Technical Transactions. Czasopismo Techniczne”. Issue 2-A. PK. Kraków. p. 327-359.